

ALBUM N° 10



13
No
L

Faunus

DONCHERY
= ARDENNES =



**Société Anonyme de Fabrication
d'Appareils de
Chauffage et
de Cuisine**

Faunus

Capital 3.750.000 Francs

siège social et Usines

à DONCHERY (Ardennes)

TÉLÉPHONE N° 4

Salle d'échantillons

3, Cité Magenta - PARIS

Botzaris 40-19

R. C. Sedan 4734

C. C. P. Paris 56.200

Quelques Vues des Usines de la Société FAUNUS

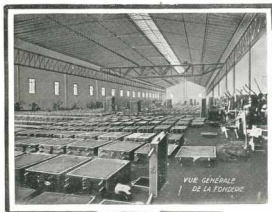

VUE GÉNÉRALE
DE LA FONDRIE



GROUPE DE MACHINES
À RÉGLER LES MOUVES
DE CUIBILLOTS

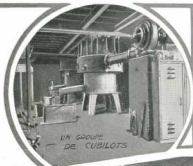

UN GROUPE
DE CUIBILOTS

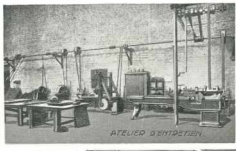

ATELIER D'ENTRÉE EN



ATELIER DE MONTAGE.



ATELIER
DE NICKELAGE

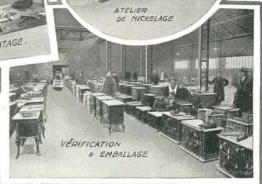

VÉRIFICATION
& EMBALLAGE



MAGASINS



ATELIER DE MONTAGE DE CUISINIÈRES "HERMINE"

Conditions Générales de Vente et d'Expéditions

Acceptation des commandes. — Les engagements pris par nos Agents, Voyageurs ou Représentants, ne deviennent définitifs qu'après confirmation et acceptation de notre part.
 Les commandes sont acceptées sans engagement de prix.

Nos factures sont établies au prix et conditions du moment de l'expédition, quelle que soit l'ancienneté de la commande.

Toutes clauses restrictives dans les commandes de nos acheteurs sont nulles, nos ventes étant toutes soumises à nos conditions générales et particulières.

Tous les appareils de notre fabrication sont soigneusement étudiés et garantis. Il ne nous est donc pas possible d'accueillir une réclamation pour mauvais fonctionnement.

Nous nous refusons donc à intervenir dans toutes contestations pouvant avoir lieu entre nos revendeurs et leurs clients. Les contestations de ce genre ne peuvent généralement que d'une mauvaise installation de l'appareil ou de la fumisterie, ou de l'emploi d'un mauvais combustible.

Nous insistons également sur le fait que l'emballage craquelé ou fendillé ne peut en aucun cas être reconnu par nous comme un vice de fabrication. Dans certains cas, il est impossible d'éviter ce phénomène, qui provient d'une différence de dilatation entre la fonte et l'emali et qui ne nuit nullement à la qualité d'adhérence de ce dernier.

Détails de livraisons. — Nous nous réservons de livrer suivant nos disponibilités et au fur et à mesure de notre fabrication, sans engagement de groupage des commandes. En cas de retard, l'expédition sera valablement faite et l'acheteur ne pourra se refuser à en prendre livraison à l'arrivée. Le fait que nous nous engageons pour un délai de livraison ne saurait donner lieu à une demande de dommages et intérêts, ou à un refus de prendre livraison, à moins que ces derniers aient été acceptés et stipulés par nous lors de la confirmation de la commande.

Mode d'expédition. — Nos marchandises sont vendues prises dans nos Usines. Toutes nos expéditions sont faites port dû, et sauf indications contraires, en petite vitesse au tarif le plus réduit. Nos marchandises voyagent toujours aux risques et périls des destinataires même quand, par exception, nous expédions franco ou contre remboursement.

Nous déclinons toute responsabilité pour retards, manquants ou avariés qu'elle qu'en soit la cause. Les litiges qui pourraient exister entre nos clients et les transporteurs ne seront jamais un motif pour la modification de l'achèvement de nos factures.

Nos marchandises sont payables par traite à 30 jours fin de mois.

Manquants et avariés en cours de transport. — Nos marchandises sont toujours prises et agréées dans nos Usines; elles voyagent aux risques et périls des destinataires; par conséquent, les Compagnies de Chemins de Fer sont responsables des avariés et pertes.

En conséquence, nous recommandons à nos Clients de bien vérifier toutes les marchandises lors de leur prise en possession en gare, aussi bien celles expédiées sous palette ou en cadres, que celles expédiées en vrac. our nous déclinons toute responsabilité, les destinataires ayant seuls qualité pour faire valoir leurs droits envers les Compagnies ou les camionneurs.

D'après l'article 100 du Code de Commerce et sauf stipulation contraire dans le contrat de vente, la marchandise sortie des magasins du vendeur voyage aux risques et périls du destinataire. Ce destinataire n'est donc pas fondé, lorsqu'il constate des manquants ou des avariés au moment où la marchandise lui est offerte par le transporteur, à refuser cette marchandise, mais il doit prendre à ce moment sur le livre des sorties de la gare, ou sur le bordereau du camionneur, en cas de livraison à domicile, des réserves précises concernant ces manquants ou avariés, réserves qu'il doit obligatoirement confirmer par lettre recommandée à la gare, dans les trois jours qui suivent la livraison.

Il se peut que le représentant de la Compagnie refuse d'accepter ces réserves, ou fasse suivre son acceptation de considérations tendant à en restreindre l'effet, en invoquant, par exemple, l'absence d'emballage pour déclinier sa responsabilité, prétention absolument contraire à la législation des transports qui ne dégage pas la responsabilité du transporteur pour manque d'emballage, quand l'usage du commerce est d'expédier la marchandise sans emballage.

Il y a lieu dans ce cas chaque fois que cela en vaut la peine naturellement, ou bien qu'une question de principe est engagée, de saisir le Tribunal de Commerce prévu par l'article 100 du Code de Commerce et ainsi conçu :

« En cas de refus ou de contestation pour la réception des objets transportés, leur état est vérifié et constaté par des experts nommés par le Président du Tribunal de Commerce, ou à défaut, par le Juge de Paix et par Ordonnance rendue au pied d'une requête. »

Cette requête doit être établie suivant modèle reproduit ci-après, sur feuille timbrée à 4 francs, par une quelconque des parties figurant au contrat de transport, soit par l'expéditeur, soit par le transporteur, soit par le destinataire. C'est une erreur assez répandue de croire que l'initiative de la requête appartient au transporteur (c'est-à-dire à la Compagnie de Chemins de Fer); l'expéditeur ou le destinataire a aussi bien que le transporteur le droit d'établir la requête.

Les gares, il est vrai, prennent la plupart du temps l'initiative de la présentation de requête dans un but pratique, qu'il n'est pas besoin de désigner plus explicitement, mais que les usagers du Chemin de fer connaissent généralement pour en avoir une fois ou l'autre subi les inconvénients.

Il est donc de l'intérêt bien compris des destinataires de devancer les Gares dans cette présentation de requête au Greffe du Tribunal de Commerce ou de la Justice de Paix, suivant que la marchandise à examiner se trouve dans une Ville pourvue d'un Tribunal de Commerce ou bien dans une localité dépendant d'un Chef-lieu de Canton.

L'expéditeur ou le destinataire peut saisir le Juge de Paix, en conformité de l'article 100 du Code de Commerce et de la requête qui leur a été présentée, doit faire connaître aux parties intéressées les date et heure auxquelles il procédera à la mission qui lui est confiée, de façon qu'elles puissent assister à l'expertise ou s'y faire représenter.

Il ne faut jamais omettre de le faire, car les absents ont généralement tort et les Compagnies n'omettent pas de se faire représenter elles-mêmes par des Agents ou Fonctionnaires très expérimentés et particulièrement habiles à présenter à l'expert toutes les observations de nature à dégraver ou restreindre leur responsabilité.

D'après la législation des transports et spécialement les articles 103 du Code de Commerce et 1784 du Code Civil, cette responsabilité existe d'office pour le transporteur et il ne peut la faire tomber, en cas de retards, manquants ou avariés, que par la preuve d'un cas fortuit ou de force majeure du fait propre de la chose transportée ou d'une faute de l'expéditeur, mais il s'agit de preuve précise et déterminée, et non pas de simples allégations du genre de celles qui sont produites dans la majeure partie des cas et qui ne sauraient suffire.

On comprend, dans ces conditions, l'importance qu'il y a à assister à l'expertise ou à s'y faire représenter par une personne très au courant des arguments présentés par les Compagnies et ayant les connaissances requises pour le combattre d'une façon efficace.

Dès que l'expertise est effectuée, le destinataire doit prendre livraison de la marchandise (sauf dans le cas où elle n'aurait plus aucune valeur), sous réserve des constatations de cette expertise et ne pas omettre ensuite de confirmer ces réserves par lettre recommandée, à la Gare dans les trois jours de la livraison, ce qu'il doit toujours faire du reste (qu'il y ait eu expertise ou non), pour se conformer aux prescriptions de l'article 105 du Code de Commerce et réserver ainsi utilement ses droits et ceux de l'expéditeur, afin d'obtenir ensuite amiablement ou judiciairement la réparation, par les Compagnies, du préjudice qui leur a été causé dans chaque affaire.

Il arrive parfois que le destinataire ne constate les avaries ou manquants que lorsqu'il a pris livraison effective et même enlevé la marchandise; dans ce cas, l'article 105 du Code de Commerce lui réserve le droit de signifier au transporteur sa protestation motivée par lettre recommandée, dans les trois jours (jours fériés non compris) qui suivent la livraison; mais alors le fondage de la preuve, qui normalement incombe aux Compagnies se trouve renversée et entièrement à la charge du destinataire et ce dernier doit prouver, de façon précise, que la marchandise a été perdue ou avariée pendant qu'elle était encore sous la garde du Chemin de fer et non depuis qu'elle est en sa possession.

Cette preuve est très difficile à fournir mais peut être cependant, au cours de l'expertise judiciaire, qu'il y a lieu de provoquer pour cela, notamment par le témoignage de personnes honorables qui auraient constaté les manquants ou avaries au moment où la marchandise a été apportée ou déballée aux magasins du destinataire, ou de tout autre façon.

Modèle de requête en nomination d'Expert

A Monsieur le Président du Tribunal de Commerce de _____ ou Monsieur le Juge de Paix du Canton de _____
Le soussigné (nom, prénoms, qualité...) à l'honneur de vous exposer :
Qu'il a reçu du Chemin de fer... (nom de la Compagnie d'envoi), de... (nom de l'expéditeur, profession et résidence)... (désignation des marchandises en nature, nombre, poids et quantité), ayant fait l'objet de l'expédition N° _____ du _____ de la Gare expéditrice à _____ (Gare destinataire).

Qu'en procédant à la Gare de _____ à la vérification de ces marchandises, il a reconnu que... (désigner les manquants ou avaries).
Et qu'en présence du refus du représentant de la Compagnie d'accepter la responsabilité de ces... (manquants ou avaries), il a refusé lui-même provisoirement de prendre livraison.

En conséquence, il a l'honneur de vous prier de vouloir bien, conformément à l'article 106 du Code de Commerce, désigner tel expert qu'il vous plaira nommer, aux fins susdites :

Procéder en Gare de... (lieu où se trouve la marchandise), la Compagnie de Chemins de fer... (nom de cette Compagnie), le requérant et l'expéditeur étant appelés, à la vérification des marchandises désignées ci-dessus, en reconnaître l'état, déterminer l'importance des... (avaries ou manquants), en rechercher les causes et estimer le dommage éprouvé.
(Date et Signature).

Conseils pour l'installation et la mise en service de nos appareils

Le bon fonctionnement et le rendement maximum d'un appareil dépend, le plus généralement, d'une installation faite correctement.

Vérification. — S'assurer avant la mise en service que toutes les pièces mobiles intérieures sont bien en place, en particulier les tampons placés à la partie inférieure du four, et à la partie supérieure de l'étuve, ou la trappe de ramonage placée sur la façade entre le four et l'étuve.

Installation. — Il est avant tout nécessaire que l'appareil soit raccordé à une cheminée ayant un fort tirage, que cette cheminée soit bien sèche et que sa hauteur ne soit pas inférieure à 5 ou 6 mètres. On veillera à ce que les tuyaux de raccord n'avancent pas dans l'intérieur de la cheminée, on mastiquera au plâtre ou avec de la terre réfractaire, ou même du mastic de fonte le raccord de la tuyauterie avec la maçonnerie.

Il est indispensable que la tuyauterie utilisée soit d'une section au moins égale à celle de l'appareil. Les coudes dans la tuyauterie seront à éviter, en particulier ceux d'équerre. Si des coudes doivent être utilisés ceux à 130° (hors d'équerre) seront choisis.

Mise en service. — Afin de permettre à la fonte du dessus de se dilater librement et normalement, il est recommandé de desserrer légèrement les vis de fixation. La chaudière devra toujours être remplie au moins au trois quarts, un contenu moindre pouvant entraîner une dégradation de l'émailage, et nous ne saurions en être tenus responsables. Lors de l'allumage, il est recommandé d'ouvrir le volet de retour de flamme (tirer à soi l'anneau qui commande le tige du retour de flamme) une fois le tirage établi, il est recommandé expressément de refermer le volet de retour de flamme (pousser contre la façade l'anneau qui commande le tige du retour de flamme); l'ouverture prolongée du retour de flamme pouvant provoquer un échauffement trop rapide du dessus et sa rupture.

Pièces de rechange. — Les pièces de rechange et de remplacement qui nous sont demandées, sont toujours expédiées comme celles utilisées sur le type de fabrication au moment de la demande des dites pièces. Chaque fois que cela sera possible, il est recommandé de préciser lors d'une demande de pièces de rechange ou de remplacement, d'abord le numéro figurant sur les dites pièces, et si possible la date, même approximative, où l'appareil à réparer a été livré.

AVIS IMPORTANT

Nous recommandons à nos Clients, afin d'éviter toute erreur dans la transmission et l'exécution des commandes, d'employer les numéros exacts ainsi que les désignations de ce catalogue.

Les renseignements de mesure, poids et contenance de cet Album ne sont donnés qu'à titre indicatif. Nous n'acceptons aucune responsabilité pour les erreurs ou différences qui pourraient être constatées. Il en est de même si nos articles ne sont pas exactement conformes aux figures représentées.

APPAREILS DE CHAUFFAGE

Poêles à Bois et mixte

Cheminées

Calorifères



Pour les Appareils de Chauffage, qui n'étant plus de vente courante, ont été retirés de notre catalogue, NOUS ASSURONS TOUJOURS la fourniture des pièces de rechange

Faunus

Avia

Poêle à bois tôle et fonte - N° 25



L'architecture nouvelle du poêle à bois "Avia" contribue à faire de cet appareil un ensemble élégant, meublant et moderne, auquel se trouvent alliées les qualités de rigidité et d'étanchéité remarquables.



Dôme mobile, façade et côtés fonte émaillée. Coffre en forte tôle d'acier soudé électriquement. Sole en briques réfractaires, porte à joint hermétique, réglage par valve à vis, mica pouvant être changés facilement.

Numéro	25
Largeur du corps	0,48m
Profondeur	0,48m
Hauteur totale	0,48m
Diamètre extérieur de la base	0,48m
Distance du sol au-dessus de la base	0,48m
Dimensions de l'ouverture pour le passage des bûches	160 X 200
Longueur des bûches admises	0,420
Volume chauffé approximativement	85 m ³
Poids à l'expédition	35 kg

Cet appareil se fait dans les teintes suivantes : Vert, bleu, gris, acajou, aubergine, caoutchouc.

"DOMINO"

Poêle à bois tôle et fonte - N° 24



Moderne, robuste, d'un fonctionnement régulier et parfait, telles sont les qualités principales du poêle à bois "DOMINO".



Façade et côtés fonte émaillée. Dessus de dôme mobile nickelé mat. Coffre en forte tôle d'acier soudé électriquement. Sole en briques réfractaires, porte à joint hermétique, réglage par valve à vis, mica pouvant être changés facilement.

Numéro	24
Largeur du corps	0,48m
Profondeur	0,48m
Hauteur totale	0,48m
Diamètre extérieur de la base	0,48m
Distance du sol au-dessus de la base	0,48m
Dimensions de l'ouverture pour le passage des bûches	160 X 200
Longueur des bûches admises	0,420
Volume chauffé approximativement	85 m ³
Poids à l'expédition	35 kg

Cet appareil se fait dans les teintes suivantes : Vert, bleu, gris, acajou, aubergine, caoutchouc.

POÊLES À BOIS

Tôle et fonte - N° 21 et 7



Ce type d'appareil, de construction robuste, se recommande par son rendement excellent; complètement étanche, il permet, avec un réglage approprié, d'obtenir un feu continu.



N° 21 Façade, côtés, pieds, dôme en fonte émaillée ajourée.

N° 22 Façade, pieds avant, dôme en fonte émaillée ajourée, côtés fonte brute.



N° 7 Façade, côtés, pieds, dôme en fonte émaillée ajourée.

Dans ces appareils l'intérieur est en tôle d'acier à double paroi avec sole en briques réfractaires. Le dôme est à charnières, ce qui permet de découvrir le dessus et d'y placer un récipient. La porte est à joint hermétique et est à fermeture par vis de serrage. Le réglage s'opère par la valve placée sur la porte. Un système en fonte protège les mises et ces derniers, grâce à un dispositif spécial, peuvent être changés facilement.

Numéros	21 et 22	7
Largeur du corps	0.475	0.470
Profondeur du corps	0.370	0.360
Hauteur totale	0.670	0.570
Diamètre extérieur de la base	0.085	0.081
Épaisseur de sol au-dessous de la base	0.080	0.070
Dimensions de l'ouverture pour le passage des bûches	160 X 300	180 X 350
Longueur des bûches admises	0.420	0.420
Volume chauffé approximativement	80 m ³	100 m ³
Poids à l'expédition	30 kgs	45 kgs

Ces appareils se font dans les teintes suivantes : Vert, bleu, gris, acajou, aubergine.

POÊLE À BOIS

Entièrement en fonte - N° 4



Cet appareil est entièrement en fonte et, de ce fait, pratiquement inusable : sa décoration sobre permet de l'adapter à tous les intérieurs, même les plus modernes.

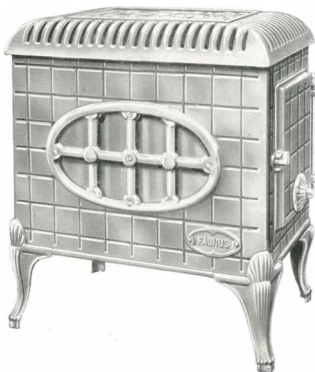

Facade, côtés, pieds, dôme en fonte émaillée.

Dans cet appareil, l'ovale de façade, le verrou de fermeture de porte, la valve de réglage sont nickelés. Le dôme est à charnières. La sole est en briques réfractaires. Un retour de flamme augmente le rendement de l'appareil. Les micas sont protégés par un système en fonte faisant corps avec la façade et ces derniers, grâce à un dispositif spécial, peuvent être changés facilement, de l'extérieur même de l'appareil.

Numero.....	4
Largeur de corps.....	0.470
Profondeur de corps.....	0.230
Hauteur totale.....	0.560
Diamètre extérieur de la buse.....	0.283
Distance du sol au-dessus de la buse.....	0.440
Dimensions de l'ouverture pour le passage des bûches.....	170 x 310
Longueur des bûches admises.....	0.470
VOLUME CHAUFFÉ APPROXIMATIVEMENT.....	120 m ³
Poids à l'expédition.....	67 kgs

POÊLE À BOIS N° 6

Entièrement en fonte, cet appareil possède les mêmes particularités de construction que notre poêle à bois tout fonte n° 4, mais la partie supérieure est munie d'un four s'ouvrant sur la façade par deux portes. Ce four, en dehors de son usage habituel, constitue un récupérateur de chaleur incomparable.

Hauteur totale de l'appareil n° 6 avec four 0.800 VOLUME CHAUFFÉ APPROXIMATIVEMENT 150 mètres cubes.

Poids à l'expédition 75 kgs.

Ces appareils se font dans les teintes suivantes : Vert, bleu, gris, acajou, aubergine.

"CHIRYSIS"

Poêle à bois - entièrement en fonte - N° 12

L'heureuse présentation de ce modèle le fait recommander tout spécialement aux acheteurs soucieux de posséder un appareil luxueux.



Façade, côtés, pieds, **dôme à charnières** en fonte émaillée.

L'ovale de façade, le verrou de fermeture de la porte, la valve de réglage sont nickelés. La sole est en briques réfractaires. Un retour de flamme spécial permet d'obtenir (tout en augmentant le rendement de l'appareil) un feu parfaitement continu avec un réglage approprié. Comme dans les modèles précédents un dispositif spécial permet un changement facile des mica, de l'extérieur même de l'appareil.

N° 12	
Largeur	440
Profondeur	330
Hauteur totale	580
Distance du sol au-dessus de la base	470
Diamètre de la base	380
Volume chauffé approximativement	120 m ³
Poids à l'expédition	55 kgr

Cet appareil se fait dans les teintes suivantes : Vert, bleu, gris, acajou, aubergine.

"ROSE-MARIE"

Mixte N° 15 - Entièrement en fonte

Poêle à bois transformable automatiquement en poêle à charbon

Breveté S. G. D. G.



La simple manœuvre d'une clé amovible placée extérieurement sur le côté gauche de l'appareil, permet de passer automatiquement de la marche au bois à la marche au charbon.

Simple, pratique, moderne, le "ROSE-MARIE N° 15" est l'appareil idéal : un poêle à bois et un poêle à charbon dans un même appareil.

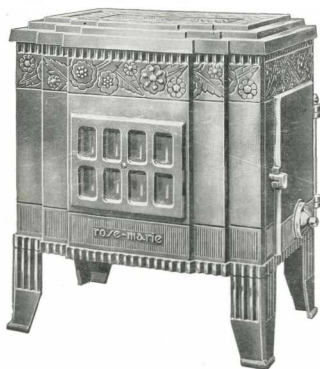

Facade, côtés, pieds émaillés. Dessus de dôme à charnières, **nickelé mat**.

Chargement des bûches par la porte latérale de côté à fermeture hermétique. Chargement du charbon par un tampon à joint d'amiante placé sous le dessus de dôme. L'étanchéité a été particulièrement soignée : chargé au charbon avec un réglage approprié, le "ROSE-MARIE" fonctionne comme un véritable appareil à feu continu.

	Numéro.....	15
Largeur.....		0.480
Profondeur.....		0.350
Hauteur totale.....		0.545
Distance du sol au-dessus de la buse.....		0.500
Diamètre de la buse.....		0.207
Volume chauffé approximativement.....		120-150 m ³
Poids à l'expédition.....		55 kgs

Cet appareil se fait dans les teintes suivantes : Vert, bleu, gris, acajou, aubergine, castor.

"RÉGENCE"

Cheminée fixe à feu visible



Entièrement en fonte, à façade ajourée, la "RÉGENCE" est la cheminée économique par excellence.



Façade et dôme en fonte émaillée **ajourée**, dessus de dôme à charnière. - Corps en fonte parfaitement étanche, garni de briques réfractaires dans la partie du foyer. - Joint d'amiante aux portes de chargement de façade et de cendrier. - Réglage unique par valve à vis placée sur la porte du cendrier. - Décrassage par grille à pivot commandée extérieurement par une tirante.

Se livre dans les dispositions suivantes :

DISPOSITION E. — Fonte émaillée céramique.

DISPOSITION N. — Fonte émaillée céramique, portes de foyer, de cendrier et couvercle nickelés.

	Numéro.....	39
Hauteur.....		0 660
Largeur.....		0 730
Profondeur.....		0 370
Distance du sol au-dessus de la base.....		0 500
Capacité approximative de charbon.....		1,50 m ³
Poids à l'expédition.....		60 kg

Cette cheminée se fait dans les teintes suivantes : Vert, bleu, gris, azajou, aubergine, sautoir.

Cheminée "RÉGENCE" n° 39

PIÈCES DÉTACHÉES

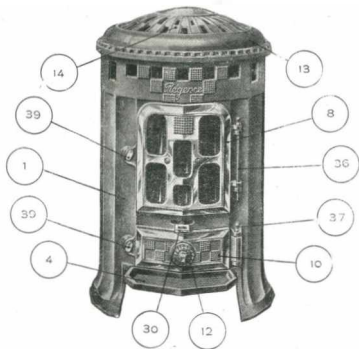

- 1 Facade.
- 2 Escrobage.
- 3 Busette.
- 4 Barquette.
- 5 Tampon de chargement.
- 6 Dessus.
- 7 Contreplaque de tampon n° 5.
- 8 Porte principale.
- 9 Contreplaque de porte n° 8.
- 10 Porte de cendrier.
- 11 Contreplaque de porte n° 10.
- 12 Bouchon de prise d'air.
- 13 Dôme.
- 14 Dessus de dôme.

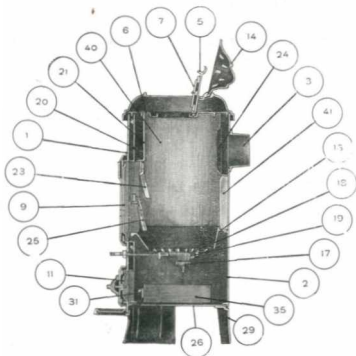

- 15 C'lé.
- 16 Support de briquetage.
- 17 Support de grille.
- 18 Grille ronde.
- 19 Grille à queue.
- 20 Fausse façade.
- 21 Protège façade.
- 22 Grille fixe supérieure.
- 23 Chicane.
- 24 Grille mobile.
- 25 Fond.
- 26 Pied arrière.
- 27 Anneau de tirette.
- 28 Crochet de tiroir.
- 29 Tôle de cendrier.
- 30 Axe de porte principale.
- 31 Axe de porte de cendrier.
- 32 Verrou.
- 33 Brique cistrée gauche.
- 34 Brique plate milieu.
- 35 Brique cistrée droite.

Pour faciliter le remplacement des pièces de rechange, prière de toujours bien indiquer les numéros portés sur les dites pièces et sur le dessins ci-dessus.

Faunus

"THAIS"

"CLIO"

Cheminées fixes à feu visible



Entièrement en fonte, malgré un faible encombrement, leur rendement calorifique n'en est pas moins très élevé. Se place devant n'importe quelle cheminée.



N^{os} 35 et 37



N^o 36

Facade et dôme en fonte émaillée. Corps en fonte parfaitement étanche protégé dans la partie du foyer par un revêtement en briques réfractaires. Les portes de chargement, de facade et de cendrier sont à joint d'amiante. La valve à vis placée sur la porte du cendrier permet de doser l'entrée d'air et de régler l'allure de la combustion. Le débrassage par grille à pivot est commandé extérieurement par une tirette.

Se livrent dans les dispositions suivantes :

DISPOSITION E. — Fonte émaillée céramique.

DISPOSITION N. — Fonte émaillée céramique, portes de foyer et de cendrier nickelées.

Numéros.....	35	36	37
Hauteur.....	0.640	0.660	0.770
Largeur.....	0.385	0.490	0.480
Profondeur.....	0.480	0.480	0.560
Épaisseur du sol au-dessus de la base.....	0.480	0.480	0.560
Capacité approximative de chauffe.....	100/120 m ³	100/120 m ³	170/190 m ³
Poids à l'expédition.....	55 kgs	60 kgs	76 kgs

Ces cheminées se font dans les teintes suivantes : Vert, bleu, gris, acajou, anbergine.

Cheminées fixes " THAÏS " n° 35 et 37 et " CLIO " n° 36

PIÈCES DÉTACHÉES

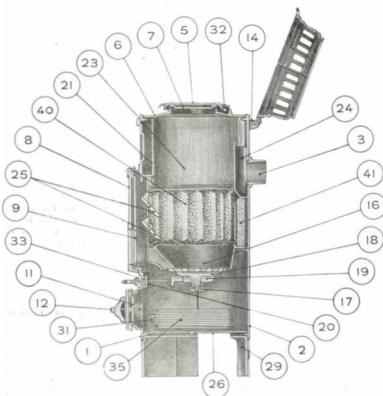
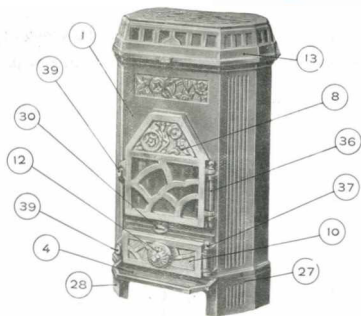

- 1 Façade.
- 2 Derrière.
- 3 Busette.
- 4 Nœuds.
- 5 Tampon de chargement.
- 6 Dessus.
- 7 Contreplaqué de tampon 5.
- 8 Porte principale.
- 9 Contreplaqué mica.
- 10 Porte de cendrier.
- 11 Contreplaqué de cendrier.
- 12 Bouchon de prise d'air.
- 13 Dôme.
- 14 Nœud de dôme.
- 15 Clé.
- 16 Support de briquetage.
- 17 Support de grille.
- 18 Grille ronde.
- 19 Grille à queue.
- 20 Support de coulisse.
- 21 Protège façade.
- 22 Protège-façade droit.
- 23 Protège-façade gauche.
- 24 Chicane.
- 25 Grille mobile.
- 26 Fond.
- 27 Pied droit.
- 28 Pied gauche.
- 29 Pied arrière.
- 30 Anneau de tirette.
- 31 Poignée de tiroir.
- 32 Equerre guide de tampon.
- 33 Glissière de coulisse.
- 34 Tâlierie de cendrier.
- 35 Axe de porte principale.
- 36 Axe de porte de cendrier.
- 37 Axe de dôme.
- 38 Verros.
- 39 Brique cintrée gauche.
- 40 Brique plate milieu.
- 41 Brique cintrée droite.

Pour faciliter le remplacement des pièces de rechange, prière de toujours bien indiquer les numéros portés sur les listes pièces et sur les dessins ci-dessus.

"SCINTILLA"

Cheminiées roulantes à feu visible et continu



N° 344. — Malgré sa petite dimension, la construction intérieure de cette cheminée est absolument idéale et ses modèles de plus grande capacité de chauffe.

N° 384. — Du même type que la précédente, en raison de ses dimensions, sa capacité de chauffe est plus importante et correspond à celle de la cheminée roulante "JENON" n° 30.



Entièrement en fonte, le foyer est garni de briques réfractaires à joints spéciaux. Les portes de façade, de chargement et de cendrier sont à joint d'amiante. Le corps, à carreaux de fumée latéraux, parfaitement étanches, assure une obturation complète de l'air. La valve à vis placée sur la porte du cendrier permet de doser l'entrée d'air et de régler l'allure de la combustion. Le dégrassage par grille à pivot est commandé extérieurement par une tirette.

Se livrent dans les dispositions suivantes :

- DISPOSITION A. — Fonte entièrement minée.
- DISPOSITION AN. — Fonte minée, portes de foyer, de cendrier et tampon de chargement nickelés.
- DISPOSITION E. — Fonte émaillée céramique.
- DISPOSITION N. — Fonte émaillée céramique, portes de foyer, de cendrier et tampon de chargement nickelés.

Nombres	344	384
Hauteur.....	0 375	0 600
Largeur.....	0 450	0 560
Profondeur.....	0 350	0 380
Distance du sol au-dessus de la buse.....	0 400	0 466
Capacité approximative de chauffe.....	150 X 150 m3	180 X 200 m3
Poids à l'expédition.....	60 kgs	75 kgs

Ces cheminées se font dans les teintes suivantes : Vert, bleu, gris, acier, au'gerin, castor.

Cheminées roulantes "SCINTILLA" n^{os} 344 et 384

PIÈCES DÉTACHÉES

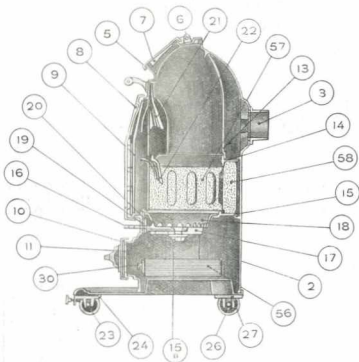
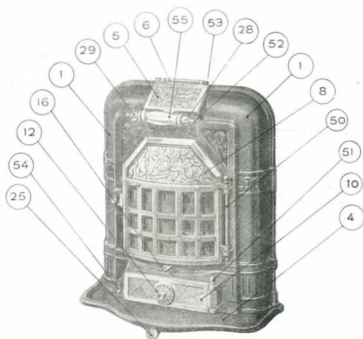

- 1 Façade.
- 2 Démontée.
- 3 Busette.
- 4 Barrote.
- 5 Porte de chargement.
- 6 Nœud de porte.
- 7 Contreplaque de porte 6.
- 8 Porte principale.
- 9 Contreplaque mica.
- 10 Porte de cendrier.
- 11 Contreplaque de porte de cendrier.
- 12 Bouchon de prise d'air.
- 13 Cône de chargement.
- 14 Support de cône de chargement.
- 15 Support de grille.
- 16 Partie inférieure de support de grille.
- 16 Grille à queue.
- 17 Grille ovale.
- 18 Grille corbelle.
- 19 Coarisse de grille à queue.
- 20 Support de coarisse.
- 21 Grille de foyer supérieure.
- 22 Grille de foyer inférieure.
- 23 Galet axial.
- 24 Chape support de galet.
- 25 Bouton de blocage.
- 26 Galet arrière.
- 27 Chape support de galet.
- 28 Support droit de poignée.
- 29 Support gauche de poignée.
- 30 Poignée de tirage.
- 31 Clé.
- 50 Axe de porte principale.
- 51 Axe de porte de cendrier.
- 52 Axe de poignée céramique.
- 53 Axe de porte de chargement.
- 54 Verrou de fermeture.
- 55 Poignée céramique.
- 56 Tôlerie de cendrier.
- 57 Brique cintrée gauche.
- 58 Brique plate milieu.
- 59 Brique cintrée droite.

Pour faciliter le remplacement des pièces de rechange, prière de toujours bien indiquer les numéros portés sur les étiquettes et sur les dessins ci-dessus.

"JUNON"

Cheminiées roulantes à feu visible et continu



N° 30. — La capacité de foyer de cette cheminée permet, avec un chargement d'anthracite toutes les 24 heures, d'avoir un feu permanent.

N° 32. — Cette cheminée est du même type que la précédente, mais en raison de ses dimensions, sa capacité de chauffe est considérable.



Entièrement en fonte, le foyer est garni de briques réfractaires à joints spéciaux. Les portes de façade, de chargement et de cendrier sont à joint d'amiante. Le corps, à carreaux de fumée latéraux, parfaitement étanche, assure une obturation complète de l'air. La valve à vis placée sur la porte de cendrier permet de doser l'entrée d'air et de régler l'allure de la combustion. Le dégrasage, par grille à pivot, est commandé extérieurement par une tirette.

Se livrent dans les dispositions suivantes :

- DISPOSITION A. — Fonte entièrement minée.
- DISPOSITION AN. — Fonte minée, portes de foyer, de cendrier et tampon de chargement nickelés.
- DISPOSITION E. — Fonte émaillée céramique.
- DISPOSITION N. — Fonte émaillée céramique, portes de foyer, de cendrier et tampon de chargement nickelés.

	Numéros.....	30	32
Hauteur.....		0,710	0,800
Largeur.....		0,460	0,470
Profondeur.....		0,380	0,400
Distance du sol au-dessus de la buse.....		0,465	0,485
Capacité approximative de chauffe.....		180/330 m ³	260/300 m ³
Poids à l'expédition.....		75 kgs	116 kgs

Ces cheminées se font dans les teintes suivantes : Vert, bleu, gris, acajou, anergin.

Cheminées roulantes "JUNON" n°s 30 et 32

PIÈCES DÉTACHÉES

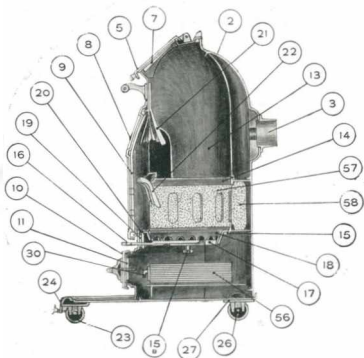
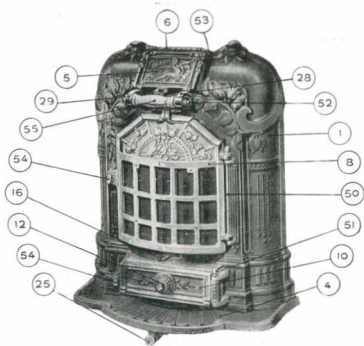

- 1 Façade.
- 2 Demi-cône.
- 3 Hozette.
- 4 Barette.
- 5 Porte de chargement.
- 6 Nœud de porte.
- 7 Contreplaqué de porte 5.
- 8 Porte principale.
- 9 Contreplaqué mica.
- 10 Porte de cendrier.
- 11 Contreplaqué de cendrier.
- 12 Bouchon de prise d'air.
- 13 Cône de chargement.
- 14 Support de cône de chargement.
- 15 Support de grille.
- 15a Partie inférieure de support de grille.
- 16 Grille à queue.
- 17 Grille ovale.
- 18 Grille corbeille.
- 19 Coulisse de grille à queue.
- 20 Support de coulisse.
- 21 Grille supérieure.
- 22 Grille inférieure.
- 23 Galet axial.
- 24 Chape support de galet.
- 25 Bouton de blocage.
- 26 Galet arrière.
- 27 Chape support de galet.
- 28 Support droit de poignée.
- 29 Support gauche de poignée.
- 30 Poignée de tiroir.
- 31 Clé.
- 32 Plaque de cendrier.
- 33 Axe de porte principale.
- 34 Axe de porte de cendrier.
- 35 Axe de poignée céramique.
- 36 Axe de porte de chargement.
- 37 Verrou de fermeture.
- 38 Poignée céramique.
- 39 Tôlerie de cendrier.
- 40 Brique cintrée gauche.
- 41 Brique plate milieu.
- 42 Brique cintrée droite.

PIÈCES SPÉCIALES à la cheminée 32

- 43 Cône de chargement (partie milieu).
- 43a Cône de chargement (partie gauche).
- 43b Cône de chargement (partie droite)
- 40 Protège façade gauche.
- 41 Protège façade droit.

Pour faciliter le remplacement des pièces de rechange, prière de toujours bien indiquer les numéros portés sur les dites pièces et sur les dessins ci-dessus.

Faunus

"MYRTHIS"

"MIGNON"

Calorifères à feu continu - Intérieur réfractaire



Ces appareils de fabrication soignée ont été étudiés pour brûler les combustibles maigres.



N^{os} 61, 62, 63



N^{os} 56, 57, 58

Panneaux, dôme à charnières et pieds fonte émaillée ; enveloppe intérieure protégée par un revêtement en briques réfractaires à joints spéciaux. Porte à joint d'amiante. Tampon de chargement à charnières. La valve à vis, placée sur la porte, permet de doser l'entrée d'air et de régler l'allure de la combustion. Le dégrasage, par grille à pivot, est commandé extérieurement par une tirette.

Se livrent dans les dispositions suivantes :

- DISPOSITION A. — Fonte minée entièrement.
- DISPOSITION AN. — Fonte minée, porte, colonnes, boutons nickelés.
- DISPOSITION E. — Fonte émaillée céramique.
- DISPOSITION N. — Fonte émaillée céramique, porte, colonnes, boutons nickelés.

Noméros	56 ou 61	57 ou 62	58 ou 63
Hauteur totale.....	0.780	0.860	0.920
Hauteur sans la hotte.....	0.700	0.760	0.810
Largeur de corps.....	0.320	0.350	0.380
Diamètre de la base.....	0.083	0.090	0.097
Volume chauffé approximativement.....	100 m ³	120 m ³	150 m ³
Poids à l'expédition.....	40 kgs	50 kgs	70 kgs

Ces calorifères peuvent se livrer dans les teintes suivantes : Vert, bleu, gris, ocre, jaune, aubergine.

Calorifères "MYRTHIS" et "MIGNON" PIÈCES DÉTACHÉES



- 1 Façade.
- 2 Dessus.
- 3 Côté gauche.
- 3a Côté droit.
- 4 Barette.
- 6 Tampon.
- 6 Dessus.
- 7 Busette.
- 8 Porte de foyer.
- 9 Contreplaque de porte de foyer.
- 10 Plaque à oreilles.
- 11 Cadre support de porte.
- 13 Bonchon de prise d'air.
- 15 Dôme.
- 14 Bouton.
- 14a Embase de bouton.
- 15 Grille de protection de buse.
- 16 Contreplaque de protection.
- 17 Support de grille.
- 18 Grille ronde.
- 19 Equerre support de grille.
- 20 Colonne avant gauche.
- 21 Colonne avant droite.
- 22 Colonne arrière.
- 23 Corps tôle.
- 25 Grille mobile.
- 26 Socle.
- 27 Pied.
- 28 Anneau de tirette.
- 30 Poignée de tiroir.
- 31 Clé.
- 35 Tôlerie de cendrier.
- 36 Axe de porte de foyer.
- 37 Levier de décendrage.
- 38 Tirant d'assemblage.
- 39 Verrou.
- 40 Brique cintrée droite ou gauche.
- 41 Brique cintrée avant.
- 42 Brique cintrée arrière.

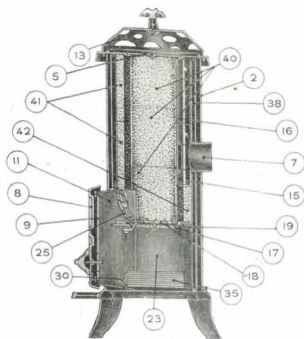

Pour faciliter le remplacement des pièces de rechange, prière de toujours bien indiquer les numéros portés sur les dites pièces et sur les dessins ci-dessus.

"SCYLLEX"

Calorifères hygiéniques à feu visible

D'une construction robuste, ces calorifères cylindriques ont été étudiés pour brûler les combustibles maigres.



Dôme à charnières. - Corps tôle glacée, montage nouveau, garni briques réfractaires avec joints spéciaux. Portes de chargement et de façade à joint d'amiante. - Réglage par valve à vis placée sur la porte de façade. - Décendrage par grille pivotante commandée extérieurement par une tirette. - Grand tampon de chargement à charnières permettant le chauffage au bois.

Se livrent dans les dispositions suivantes :

DISPOSITION A. — Fonte émaillée noir.

DISPOSITION E. — Fonte émaillée céramique.

Moyennant supplément peuvent être livrées avec porte nickelée.

Numéros	704	714	724
Hauteur y compris le bouton	0.770	0.820	0.910
Diamètre du fût	0.220	0.260	0.300
Diamètre extérieur de la buse	0.085	0.083	0.083
Capacité approximative de chauffe	80 m ³	120 m ³	150 m ³
Poids à l'expédition	40 kgs	45 kgs	50 kgs

Ces calorifères se font en émail noir ou émaillé céramique.

Calorifères "SCYLLEX"

PIÈCES DÉTACHÉES

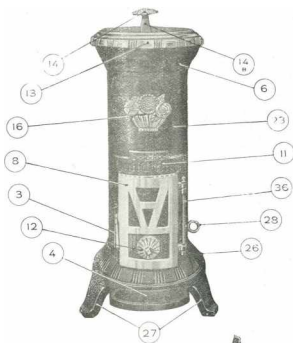

- 1 Boîte à fumée.
- 2 Tampon de boîte à fumée.
- 3 Poignée de fermeture.
- 4 Buvette.
- 5 Tampon de chargement.
- 6 Dévers.
- 7 Basette.
- 8 Porte de foyer.
- 9 Contreplaque de porte de foyer.
- 10 Contreplaque de tampon de chargement.
- 11 Cadre support de porte.
- 12 Bouchon de gaz d'air.
- 13 Dôme.
- 14 Bouton.
- 15 Embase de bouton.
- 16 Contreplaque de boîte à fumée.

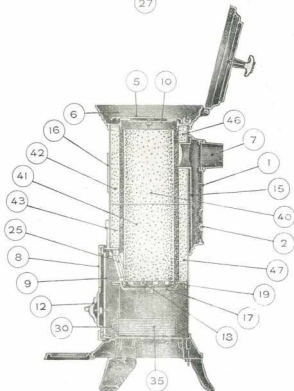

- 17 Support de grille.
- 18 Grille ronde.
- 19 Grille corbeille.
- 20 Corps tôle.
- 21 Grille mobile.
- 22 Socle.
- 23 Pied.
- 24 Anneau de tirette.
- 25 Poignée de tiroir.
- 26 Clé.
- 27 Tôle de cendrier.
- 28 Axe de porte de foyer.
- 29 Levier de déchargement.
- 30 Brique gauche supérieure.
- 31 Brique gauche inférieure.
- 32 Brique avant supérieure.
- 33 Brique avant inférieure.
- 34 Brique droite supérieure.
- 35 Brique droite inférieure.
- 36 Brique arrière supérieure.
- 37 Brique arrière inférieure.

Pour faciliter le remplacement des pièces de rechange, prière de toujours bien indiquer les numéros portés sur les dites pièces et sur les dessins ci-dessus.

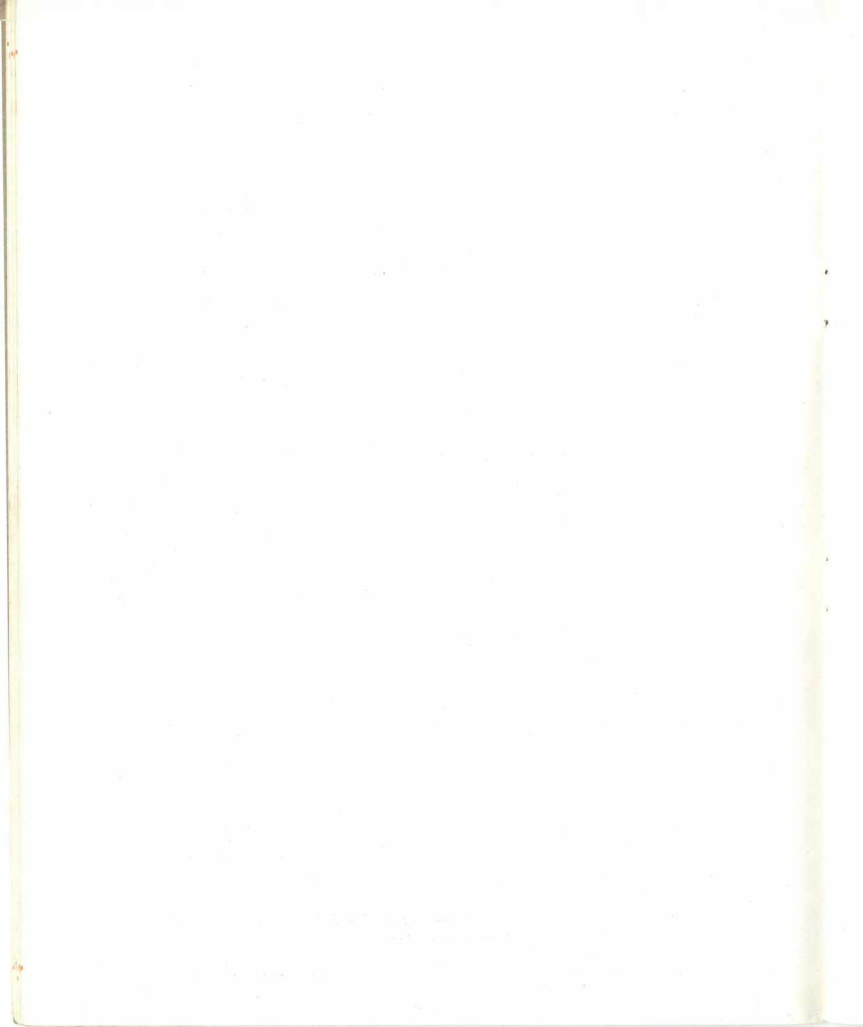

APPAREILS DE CUISINE

Cuisinières tout fonte

Pour les Cuisinières, qui n'étant plus de
vente courante, ont été retirées de notre
catalogue, NOUS ASSURONS TOUJOURS la
fourniture des pièces de rechange

Faunus



(TROIS ÉTOILES)

Cuisinières tout fonte à étuve - Foyer mixte ou foyer houille

Ces cuisinières sont entièrement en fonte. Les portes de four et d'étuve à fermeture hermétique et automatique s'ouvrent de gauche à droite. La plaque de four est à glissières. A retour de flamme. Dessus meulé et poli à coins arrondis. Flotte rectangulaire munie de tampons et de ronds "standard". - Base ovale. - Mètre à clé. - Bouchon de réglage d'air.



Se livrent seulement dans la disposition suivante :

DISPOSITION III. — Facade et côtés complètement émaillés, poignées, boutons, charnières nickelés.

Moyennant supplément, nos cuisinières ★★★ peuvent être livrées avec barre avant nickelée ou barre circulaire bi-métal inaltérable au lieu de galeries de côtés. Sauf indications spéciales sont livrées à galeries de côtés. Barre avant émaillée sur demande.

A la demande ces cuisinières peuvent être livrées avec foyer ovale à houille une pièce (sans porte à rôtir de côté). Peuvent être également livrées sans chaudière (voir tarifs).

Numéros.....		1934	1937	Numéros.....		1934	1937	
Largeur du dessus sans galeries.....	0.750	0.850	Largeur.....	0.520	0.585	Profondeur.....	0.410	0.440
	0.910	0.990		Étude	0.160		0.160	
Profondeur.....	0.800	0.535	Hauteur.....	12 l.	12 l.	Contenance de la chaudière.....	0.125	0.125
Hauteur.....	0.790	0.700		Diamètre de la buse.....	0.440		0.350	Hauteur.....
Largeur.....	0.520	0.385	Poids à l'expédition.....		0.350	0.350		
	Four	0.405		0.440				
Profondeur.....	0.350	0.350						
Hauteur.....								

Ces cuisinières se font toujours avec foyer à gauche.

Elles peuvent se livrer dans les teintes suivantes : Vert, bleu, gris, acajou, aubergine, caoutchouc.

NOTA. — Nous recommandons de toujours préciser à la commande la nature du foyer. Sans indications nous livrons d'office foyer mixte.

"PARAMOUNT"

Cuisinières fonte émaillée à étuve - Foyer mixte ou foyer houille

Ces cuisinières sont en fonte. La porte de four est équilibrée et doublée d'une plaque de fonte. - A retour de flamme, le four et l'étuve sont chauffés par la circulation de la fumée, non elle permet d'obtenir à volonté le tirage ditout. La buse rend ce mobile et peut se placer dans un milieu ou à l'extérieur. Le dessus, mouli de teinome et ronds "standard", est meulé et poli.



Se livrent seulement dans la disposition suivante :

DISPOSITION III. — Facade et côtés complètement émaillés, poignées, boutons nickelés, robinet à pression mod. ordinaire.

Moyennant supplément, nos cuisinières "PARAMOUNT" peuvent être livrées avec barre avant nickelée ou barre circulaire bi-métal inaltérable au lieu de galeries sur les côtés. Barre avant émaillée sur demande.

A la demande, ces cuisinières peuvent être livrées avec foyer ovale à houille une pièce (sans porte à rôtir de côté).

Peuvent être également livrées sans chaudière (voir tarifs).

Moyennant supplément peuvent être livrées avec bous de tuyau à clé.

Numéros.....		1024	1044	1074	Numéros.....		1024	1044	1074		
Largeur du dessus sans gal.....	0.700	0.750	0.850	Largeur.....	0.520	0.520	0.585	Étude	0.380	0.410	0.440
	0.860	0.910	1.010		Profondeur.....	0.160	0.160		0.160		
Profondeur.....	0.495	0.560	0.535	Hauteur.....	12 l.	12 l.	12 l.	Contenance de la chaudière.....	0.125	0.125	0.125
Hauteur.....	0.770	0.770	0.770		Diamètre de la buse.....	0.350	0.350		0.350	Hauteur.....	140 kgs.
Largeur.....	0.520	0.520	0.385	Poids à l'expédition.....		0.350	0.350	0.350			
	Four	0.380	0.405		0.440						
Profondeur.....	0.350	0.350	0.350								
Hauteur.....											

Ces cuisinières se font toujours avec foyer à gauche.

Elles peuvent se livrer dans les teintes suivantes : Vert, bleu, gris, acajou, aubergine, caoutchouc.

NOTA. — Nous recommandons de toujours préciser à la commande la nature du foyer. Sans indications nous livrons d'office foyer mixte.

"SCALA"

Cuisinières fonte à étuve - Foyer mixte ou foyer houille

Ces cuisinières sont entièrement en fonte. - La porte de four est équilibrée et doublée d'une plaque de fonte. - A retour de flamme, le four et l'étuve sont chauffés par la circulation de la flamme, une clé permet d'obtenir à volonté le tirage direct. La buse est mobile et peut se placer dessus au milieu ou à l'arrière. Le dessus, muni de tampons et ronds "standard" est usulé et poli. Boî de tuyau à clé.

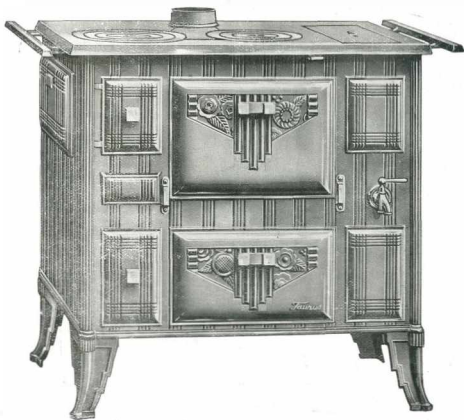

Se livrent seulement dans la disposition suivante :

DISPOSITION III. — Facade et côtés complètement émaillés, poignées, boutons, crochets de portes nickelés. - Robinet à pression modèle ordinaire.

Moyennant supplément, nos cuisinières "Scala" peuvent être livrées avec barre avant nickelée ou barre circulaire bi-métal inaltérable au lieu de galeries sur les côtés.

A la demande, ces cuisinières peuvent être livrées avec foyer ovale à houille (sans porte à rôtir de côté).
Peuvent être également livrées sans chaudière (voir tarif).

Numéros.....			Numéros.....		
	104	107		104	107
Largeur du dessus sans galeries.....	0.760	0.860	L'Étuve	0.370	0.385
Largeur du dessus avec galeries.....	0.810	1.010		Profondeur.....	0.410
Profondeur.....	0.800	0.636	Hauteur.....	0.160	0.160
Hauteur.....	0.770	0.770		Contenance de la chaudière.....	12 l.
Four	Largeur.....	0.520	Diamètre de la buse.....	0.135	0.130
	Profondeur.....	0.405	Poids à l'expédition.....	140 k.	165 k.
	Hauteur.....	0.250			

Ces cuisinières se font toujours avec foyer à gauche.

Elles peuvent se livrer dans les teintes suivantes : Vert, bleu, gris, ocre, aubergine, castor.

NOTA. — Nous recommandons de toujours préciser à la commande la nature du foyer. Sans indications nous livrons d'office foyer mixte.

Cuisinières "PARAMOUNT" et "SCALA"

PIÈCES DÉTACHÉES

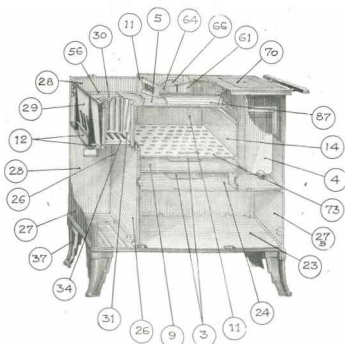
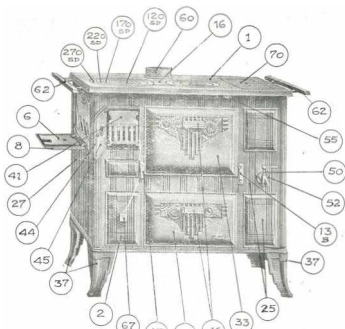

- 1 Dessus.
- 2 Plaque de cendrier.
- 3 Tampon de four.
- 4 Bain-marie.
- 5 Dessus de four.
- 6 Contreplaqué de porte à rôtir.
- 8 Porte à rôtir.
- 9 Dessous de four.
- 11 Fond de four.
- 12 Support de grille.
- 13 Nœud de pivotage gauche.
- 15 Nœud de pivotage droit.
- 14 Côté droit de four.
- 16 Coup de feu.
- 23 Fond.
- 24 Dessus d'étuve.
- 25 **Facès.**
- 26 Côté gauche de four.
- 27 Pignon gauche.
- 28 Pignon droit.
- 29 Derrière.
- 29 Côté gauche de foyer.
- 30 Fond de foyer.
- 31 Côté droit de foyer.
- 32 Contreplaqué de porte de four.
- 33 Porte de four.
- 34 Grille à charbon.
- 37 Pied.
- 39 Porte d'étuve.
- 41 Grille habitante.
- 42 Grille à bois.
- 43 Porte de foyer.
- 44 Contreplaqué de porte de foyer.
- 45 Poignée.
- 50 Robinet.
- 51 Rosace de robinet.
- 55 Anneau de tirette.
- 56 Plaque horizontale de fond de foyer.
- 60 **Accessoirs de base.**
- 61 Chicane mobile.
- 63 Barre main courante.
- 64 Chicane fixe.
- 65 Gros bouton.
- 66 Tampon de buse.
- 67 Petit bouton.
- 70 Couvercle de bain-marie.
- 73 Plaque de four ajourée.
- 87 Protège dessus de four.
- SD 150 Tampon rond (série standard).
- SD 170 Couronne petite .
- SD 220 " interméd. .
- SD 270 " " .
- SD 320 " grande .

Pour faciliter le remplacement des pièces de rechange, prière de toujours bien indiquer les numéros portés sur les dites pièces et sur les dessins ci-dessus.

"POITOU"

Cuisinières fonte avec ou sans étuve - Foyer mixte ou foyer houille

Ces cuisinières sont entièrement en fonte : les portes à rôtir et de foyer sont abattantes et avec plaques de protection. - À retour de flamme, le four est chauffé par la circulation de la flamme ; une clé permet d'obtenir à volonté le tirage direct. - La buse ronde est mobile et peut se placer dessus au milieu, ou à l'arrière. Le dessus menlé et poli est muni de tampons et ronds "standard". - Mitre à clé.



Se livrent seulement dans les dispositions suivantes, à spécifier à la commande :

DISPOSITION I. — Complètement fonte minée, poignée, boutons, nœuds de portes nickelés.

DISPOSITION II. — Façade complètement émaillée, côtés fonte minée, poignée, boutons, nœuds de portes nickelés.

DISPOSITION III. — Façade et côtés complètement émaillés, poignée, boutons, nœuds de portes nickelés.

Moyennant supplément, ces cuisinières peuvent être livrées avec barre avant ou barre circulaire nickelées au lieu de galeries sur les côtés. - Se livrent également avec étuve (n° 414-415-416).

À la demande, ces cuisinières peuvent être livrées avec foyer ovale à houille ou pièce (sans porte à rôtir de côté)

Numéros	2414 A	2415 A	Numéros	2414 A	2415 A
Largeur du dessus sans galeries	0 700	0 750	Profondeur du four	0 740	0 770
Largeur du dessus avec galeries	0 810	0 860	Hauteur du four	0 205	0 205
Profondeur	0 450	0 470	Contenance de la chaudière	6 l	6 l
Hauteur	0 720	0 720	Diamètre de la mitre	0 125	0 125
Largeur du four	0 380	0 310	Poids à l'expédition	95 kg	105 kg

Ces cuisinières se font toujours avec foyer à gauche.

Elles peuvent se livrer dans les teintes suivantes : Vert, bleu, gris, acajou, sabregias.

NOTA. — Nous recommandons de toujours préciser à la commande la nature du foyer. Sans indications nous livrons d'office foyer mixte.

Cuisinières "POITOU" sans étuve n° 2414 et 2415

PIÈCES DÉTACHÉES

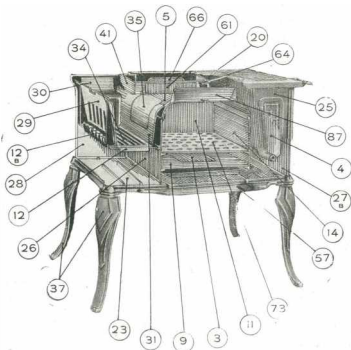
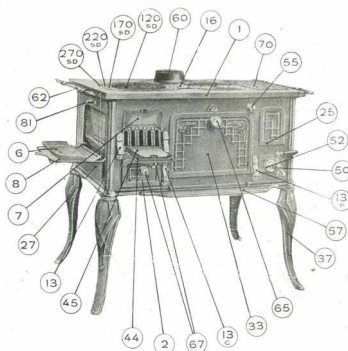

- 1 Dessus.
- 2 Plaque de cendrier.
- 3 Tampon de four.
- 4 Bain-marie.
- 5 Dessus de four.
- 6 Contreplaqué de porte à rhin.
- 7 Grille auxst.
- 8 Porte à rhin.
- 9 Dessus de four.
- 10 Fond de four (sabot).
- 11 Support de grille.
- 12 Renvoi de cendres.
- 13 a Nœud de pivotage gauche.
- 13 b Nœud de pivotage droit.
- 13 c Nœud de pivotage double.
- 14 Côté droit de four.
- 16 Coup de feu.
- 16a Boîte à fumée.
- 21 Fond.
- 25 Facade pour porte plate.
- 25a Facade pour porte bombée.
- 26 Côté gauche de four.
- 27 Pignon gauche.
- 27a Pignon droit.
- 28 **Intérieur**
- 29 Grille côté gauche de foyer.
- 30 Fond de foyer.
- 31 Côté droit de foyer.
- 33 Porte de four plate.
- 33a Porte bombée.
- 34 Grille à charbon.
- 35 Parabole.
- 37 Pied.
- 41 Entretoise (fait corps avec la pièce 16)
- 42 Grille à bois.
- 44 Porte de foyer.
- 45 Contreplaqué de porte de foyer.
- 49 Robinet.
- 52 Rosace de robinet.
- 55 Anneau de tirette.
- 57 **Access.**
- 57a Hauteur de buse.
- 61 Volet mobile.
- 62 Basse main courante de côté.
- 64 Encadrement de volet.
- 65 Gros bouton.
- 66 Tampon de buse.
- 67 Petit bouton.
- 70 Couvercle de bain-marie.
- 75 Plaque de four ajourée.
- 81 Mentonnet.
- 87 Protège dessus de four.
- 88 **Tirant d'assemblage.**
- S D 120 Tampon central (série Standard).
- S D 170 Couronne petite " "
- S D 200 " " interméd. " "
- S D 270 " " grande " "

Pour faciliter le remplacement des pièces de rechange, prière de toujours bien indiquer les numéros portés sur les dites pièces et sur les dessins ci-dessus.

"REINA"

Cuisinières fonte avec ou sans chaudière - Foyer houille

Ces cuisinières sont entièrement en fonte. — Quoique de petites dimensions leur four est large et profond. — Le foyer ovale à houille rayonne directement dans le four. — Le dessus est muni de tampons et ronds du type "standard".



Se livrent seulement dans les dispositions suivantes, à spécifier à la commande :

- DISPOSITION I. — Complètement fonte mûte, boutons nickelés.
- DISPOSITION II. — Facade complètement émaillée, côtés fonte mûte, boutons nickelés.
- DISPOSITION III. — Facade et côtés complètement émaillés, boutons nickelés.

N° 428 A et 429 A. — Dessus non poli. — Sont toujours livrées avec grands pieds, mais à la demande peuvent être livrées aux mêmes conditions, avec petits pieds.

N° 430 A, 431 et 432 - 1430 et 1431. — Dessus poli. - Galeries de côté. - Sur demande, et moyennant supplément peuvent se livrer avec barre avant nickelée.

Nombres	Avec chaudière				Avec chaudière		
	428 A	429 A	430 A	431	432	1430	1431
Largeur du dessus	0.546	0.570	0.600	0.650	0.700	0.600	0.650
Largeur du dessus avec galeries	0.540	0.560	0.610	0.660	0.710	0.610	0.660
Profondeur	0.465	0.465	0.465	0.465	0.465	0.465	0.470
Hauteur grands pieds	0.640	0.650	0.700	0.700	0.700	0.700	0.700
Hauteur petits pieds	0.600	0.610					
Contenance chaudière						4 litres	4 litres
Four						0.300	0.330
Profondeur	0.355	0.355	0.360	0.380	0.405	0.410	0.430
Hauteur	0.155	0.155	0.155	0.155	0.155	0.155	0.155
Diamètre de la base	0.495	0.495	0.515	0.515	0.515	0.515	0.515
Poids à l'expédition	48 kgs	60 kgs	80 kgs	85 kgs	90 kgs	85 kgs	90 kgs

Ces cuisinières se font toujours avec foyer à charbon.
Elles peuvent se livrer dans les teintes suivantes : Vert, bleu, gris, acajou, aubergine.

CUISINIÈRES FONTE "REINA" sans chaudière n° 428, 429 et 430 PIÈCES DÉTACHÉES

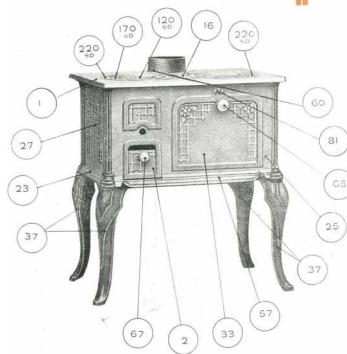

- 1 Dessus.
- 2 Plaque de cendrier.
- 3 Dessus de four.
- 4 Dessous de four.
- 5 Support de grille.
- 6 Coup de feu.
- 7 Foyou.
- 8 Facade pour porte plate.
- 9 Facade pour porte bombée.
- 10 Côté gauche de four.
- 11 Pigeon gauche.
- 12 Pigeon droit.
- 13 Derrrière.
- 14 Porte de four plate.
- 15 Porte bombée.
- 16 Gousset.
- 17 Retour de flamme.
- 18 Pied.
- 19 Bavette.
- 20 Raccord de busc.
- 21 Gros bouton.
- 22 Tampon de busc.
- 23 Petit bouton.
- 24 Plaque de four tôlé.
- 25 Foyer houille.
- 26 Grille ovale.
- 27 Montemari.
- 28 Protège-côté.
- 29 Protège-lapide.
- 30 Tirant d'assemblage.
- 31 SD 120 Tampon central, série standard.
- 32 SD 170 Couronne petite.
- 33 SD 220 Couronne intérie.

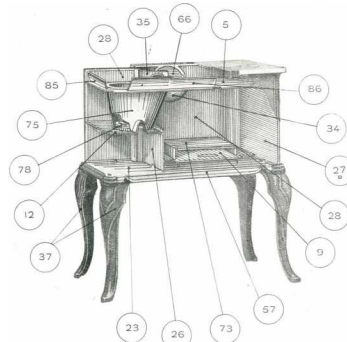

Pour faciliter le remplacement des pièces de rechange, prière de toujours bien indiquer les numéros portés sur les dites pièces et sur les dessins ci-dessus.

"ARGIA"

Cuisinières fonte sans étuve, à chaudière - Foyer mixte ou foyer houille

Entièrement en fonte, ces cuisinières sont toujours livrées, sauf avis contraire, avec foyer mixte et dessus meulé et poli muni de tampons et de ronds du type "standard". La porte de four est à ressort amortisseur. A retour de flamme, le four est chauffé par la circulation de la flamme, un volet mobile permet le tirage direct. La base mobile peut se placer soit au milieu soit à l'arrière. Elles sont toujours livrées avec galeries sur les côtés.



Se livrent seulement dans les dispositions suivantes, à spécifier à la commande :

DISPOSITION I. — Complètement fonte minée, poignées, boutons nickelés

DISPOSITION II. — Facade complètement émaillée, côtés fonte minée, poignées, boutons nickelés.

DISPOSITION III. — Facade et côtés complètement émaillés, poignées, boutons nickelés.

Moyennant supplément, ces cuisinières peuvent être livrées avec barre avant au lieu de galeries sur les côtés.

A la demande peuvent être livrées sans chaudière (voir tarif).

	Nombres	465	473
Largeur du dessus sans galeries	0,63	0,58
Largeur du dessus avec galeries	0,79	0,80
Profondeur	0,60	0,44
Hauteur	0,70	0,70
Contenance de la chaudière			
.....	3 litr.	3 litr.
.....	0,250	0,350
.....	0,200	0,200
.....	0,33	0,335
Diamètre de la base	0,18	0,18
Poids à l'expédition	65 kg.	75 kg.

Ces cuisinières se font toujours avec foyer à gaz ou à charbon.

Elles peuvent se livrer dans les teintes suivantes : Vert, bleu, gris, orange, aubergine.

NOTA. — Nous recommandons de toujours préciser à la commande la nature du foyer. Sans indications nous livrons d'office foyer mixte.

Cuisinières "ARGIA" n° 465 et 473

PIÈCES DÉTACHÉES

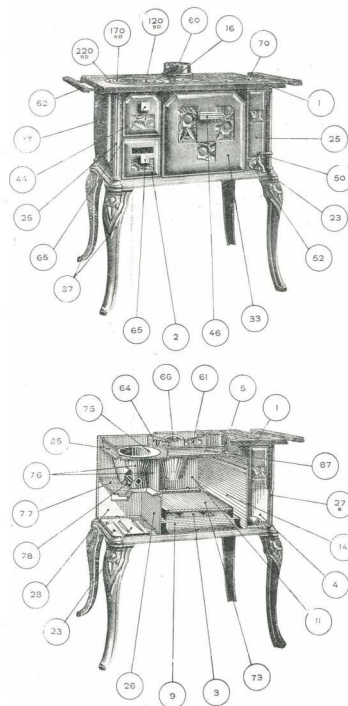

- 1 Dessus
 - 2 Plaque de cendrier
 - 3 Tampon de four
 - 4 Bain-marie
 - 5 Dessus de four
 - 6 Dessus de four
 - 7 Fond de four
 - 8 Côté droit de four
 - 9 Coup de feu
 - 10 Fond
 - 11 Facade
 - 12 Côté gauche de four
 - 13 Pigeon gauche
 - 14 Pigeon droit
 - 15 Derrrière
 - 16 Porte de four à ressort large
 - 17 à ressort
 - 18 Pied
 - 19 Porte de foyer
 - 20 Poignée de four
 - 21 Robinet
 - 22 Ressort de robinet
 - 23 Raccord de buse
 - 24 Caniveau mobile
 - 25 Barre main courante de côté
 - 26 Chicane fixe
 - 27 Gros bouton
 - 28 Tampon de buse
 - 29 Couverture de bain-marie
 - 30 Plaque de four tête
 - 31 Foyer houille
 - 32 Partie avant de foyer houille
 - 33 Support de foyer
 - 34 Grille ovale
 - 35 Protège pigeon
 - 36 Protège dessus de four
 - 37 SD 120 Tampon central (série Standard)
 - 38 SD 170 Couronne petite
 - 39 SD 220 " intermédiaire
 - 40 SD 270 " grande
- (seulement pour n° 473)

Pour faciliter le remplacement des pièces de rechange, prière de toujours bien indiquer les numéros portés sur les dites pièces et sur les dessins ci-dessus.

"FONTALEX"

Cuisinières fonte émaillée - Foyer mixte ou foyer houille - A corps profond

Modernes de lignes et de conception, nos cuisinières "FONTALEX" sont entièrement en fonte ; le dessus meulé et poli est muni de tampons et de ronds "standard".

Sauf avis contraire elles sont toujours livrées avec foyer mixte. A la demande, elles peuvent être livrées aux mêmes conditions avec foyer ovale à houille une pièce.

Le côté droit de foyer est, onne dans le four, lequel a une plaque à glissières. Les portes de four et d'étuve à poignée porcelaine sont ouvrantes de gauche à droite. A retour de flamme, le four et l'étuve sont chauffés par la circulation de la flamme ; une clé permet d'obtenir le tirage direct.

La buse ovale mobile peut se placer soit au milieu, soit à droite, soit à l'arrière.
Chaque cuisinière est livrée avec une mitre à clé ainsi qu'un robinet à pression.



Se livrent seulement dans la Région parisienne :

DISPOSITION III. — Facade et côtés complètement émaillés, poignées porcelaine, boutons, charnières de porte nickelés. Moyennant supplément, ces cuisinières peuvent être livrées avec barre circulaire bi-métal inaltérable. Sauf avis contraire sont livrées avec barre avant nickelée.

Numéros.....			Numéros.....		
	1704	1804		1704	1804
Largeur du dessus.....	0.700	0.800	Diamètre de la mitre.....	0.135	0.150
Largeur de dessus y compris les barres.....	0.840	0.940	Four } Largeur.....	0.300	0.330
Profondeur de dessus.....	0.330	0.530	} Profondeur.....	0.400	0.450
Prof. totale du dessus y compris la buse et les barres.....	0.650	0.660	} Hauteur.....	0.540	0.540
Hauteur.....	0.800	0.800	} Largeur.....	0.300	0.330
Contenance de la chaudière.....	6 l. 25	8 l. 25	} Profondeur.....	0.475	0.475
			} Hauteur.....	0.150	0.150
			Poids à l'expédition.....	165 kgs	180 kgs

Ces cuisinières ne se font qu'avec foyer à gauche et chaudière à niveau.

Elles peuvent être livrées dans les teintes suivantes : Vert, bleu, gris, orange, ambre, noir.

NOTA. — Nous recommandons de toujours préciser à la commande la nature du foyer. Sans indications nous livrons d'office foyer mixte.

"MILRAY-FONTE"

Cuisinières fonte émaillée - Foyer mixte ou foyer bouille



Ces cuisinières sont entièrement en fonte; le dessus meulé et poli est à trois trous munis de lampes "standard".
Sauf avis contraire elles sont toujours livrées avec foyer mixte. - A la demande elles peuvent être livrées, aux mêmes conditions, avec foyer ovale à bouille une pièce.

Le côté droit de foyer rayonne dans le four dont la porte est équilibrée et doublée d'une plaque en fonte. - A retour de flamme, le four et l'étuve sont chauffés par la circulation de la flamme; une clé permet d'obtenir le tirage direct.

La base ovale mobile peut se placer soit au milieu, soit à droite, soit à l'arrière.
Chaque cuisinière est livrée avec une mitre à clé ainsi qu'un robinet à pression, modèle perfectionné.



Se livrent seulement dans la disposition suivante à préciser à la commande :

DISPOSITION III. — Façade et côtés complètement émaillés, poignées, boutons, arêtes de porte nickelées.
Moyennant suppléments, ces cuisinières peuvent être livrées avec barre circulaire bi-métal inaltérable.
Sauf avis contraire sont livrées avec barre avant nickelée.

Números.....	2170	2180	Números.....	2170	2180
Largeur du dessus.....	0.710	0.810	Diamètre de la mitre.....	0.135	0.135
Largeur du dessus y compris les barres.....	0.840	0.940	Foyer		
Profondeur du dessus.....	0.850	0.875	Largeur.....	0.320	0.320
Prof. totale du dessus y compris la bovette et les barres.....	0.630	0.650	Profondeur.....	0.350	0.470
Hauteur.....	0.790	0.790	Hauteur.....	0.260	0.260
Contenance de la chaudière.....	61.25	81.25	Largeur.....	0.370	0.350
			Profondeur.....	0.460	0.480
			Hauteur.....	0.190	0.190
			Poids à l'expédition.....	170 kgs	186 kgs

Ces cuisinières se font qu'avec foyer à gauche et chaudière à niveau.

Elles peuvent être livrées dans les teintes suivantes : Vert, bleu, gris, acajou, aubergine, cuivre.

NOTA. — Nous recommandons de toujours préciser à la commande la nature du foyer. Sans indications nous livrons d'office foyer mixte.

"NOVIA"

Cuisinières fonte émaillée - Style moderne - Foyer mixte ou foyer bouille

Modernes de lignes et de conception, nos cuisinières "NOVIA" sont entièrement en fonte : le dessus meulé et poli est à trois trous munis de tampons et de ronds "standard".

Sauf avis contraire elles sont toujours livrées avec foyer mixte. A la demande elles peuvent être livrées aux mêmes conditions avec foyer ovale à houille seule.

Le côté droit de foyer rayonne dans le four dont la porte est équilibrée et doublée d'une plaque de fonte. A retour de flamme, le four et l'étuve sont chauffés par la circulation de la flamme ; une clé permet d'obtenir le tirage direct. Le buse ovale mobile peut se placer soit au milieu, soit à droite, soit à l'arrière.

Chaque cuisinière est livrée avec une mitre à clé ainsi qu'un robinet à pression, modèle perfectionné.



Se livrent seulement dans la disposition suivante :

Disposition III. — Façade et côtés complètement émaillés, poignées, boutons, nœuds de porte nickelés.

Moyennant supplément, ces cuisinières peuvent être livrées avec barre circulaire nickelée.

Sauf avis contraire sont livrées avec barre avant nickelée.

Numeros . . .		170	180	Numeros . . .		170	180
Largeur du dessus	= 710		0.810	Diamètre de la mitre	0.155		0.130
Largeur du dessus y compris les barres	0.840	0.920		Four Largeur	0.370	0.350	
Profondeur du dessus	0.300	0.375		Four Profondeur	0.370	0.410	
Prof. totale du dessus y compris la busette et les barres	0.630	0.650		Four Hauteur	0.380	0.380	
Hauteur	0.790	0.790		Étuve Largeur	0.375	0.350	
Contenance de la chaudière	61.20	81.25		Étuve Profondeur	0.480	0.480	
				Étuve Hauteur	0.190	0.190	
				Poids à l'expédition	170kg		185kg

Ces cuisinières ne se font qu'avec foyer à gauche et chaudière à airain.

Elles peuvent être livrées dans les tentes suivantes : *Perf. éma. gris, vertes, rouges, castor.*

NOTA. — Nous recommandons de toujours préciser à la commande la nature du foyer. Sans indications nous livrons d'office foyer mixte.

CUISINIÈRES FONTE ÉMAILLÉE "FONTALEX", "MILRAY-FONTE" et "NOVIA"

PIÈCES DÉTACHÉES

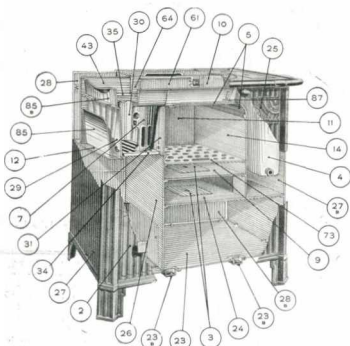
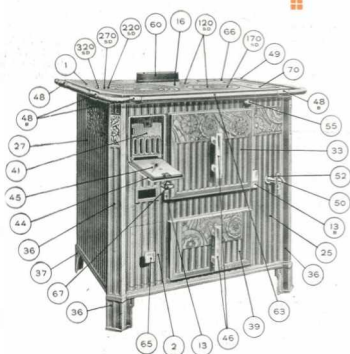

- * Dessus.
- 3 Plaque de cendrier.
- 3 Tampon de four et d'étuve.
- 4 Bain-marie.
- 5 Dessus de four.
- 6 Recouvrement de boîte à fumée.
- 7 Grille avant.
- 7 Dessous de four.
- 10 Plaque interm. de retour de flamme.
- 11 Fond de four.
- 12 Support de grille.
- 13 Nœud de pivotage gauche.
- 13 Nœud de pivotage droit.
- 14 Côté droit de four.
- 18 Cuvage de feu.
- 25 Fond.
- 28 Petit gousset gauche (lire 23c).
- 28 Petit gousset droit (lire 25n).
- 24 Dessus d'étuve.
- 25 Façade.
- 26 Côté gauche de four.
- 27 Pignon gauche.
- 27 Pignon droit.
- 28 Derrière supérieur.
- 28 Derrière inférieur.
- 29 Côté gauche de foyer.
- 30 Fond de foyer.
- 31 Côté droit de foyer.
- 32 Contreplaque de porte de four.
- 33 Porte de four.
- 34 Grille à charbon.
- 35 Fond de foyer à bois.
- 36 Colonne avant.
- 37 Pied arrière.
- 39 Porte d'étuve.
- 41 Grille abattante.
- 42 Grille à bois.
- 43 Entretoise.
- 44 Porte de foyer.
- 45 Contreplaque de porte de foyer.
- 46 Poignée.
- 48 Support gauche de main courante.
- 48 Support interm. de main courante.
- 49 Support droit de main courante.
- 50 Robinet.
- 53 Rosace de robinet.
- 55 Anneau de tirette.
- 60 Raccord de base.
- 61 Volet mobile.
- 63 Barre grande main courante.
- 64 Encadrement de volet.
- 65 Bouton de cendrier.
- 66 Tampon ovale.
- 67 Hauteur de porte de foyer.
- 70 Couvercle de bain-marie.
- 73 Plaque de four ajourée.
- 74 Axe à ressort.
- 85 Protège côté inférieur.
- 85 Protège côté supérieur.
- 87 Protège dessus de four.
- SD 120 Tampon central Série standard.
- SD 170 Couronne petite " "
- SD 220 " interm. " "
- SD 270 " " " "
- SD 320 " grande " "

Pour faciliter le remplacement des pièces de rechange, prière de toujours bien indiquer les numéros portés sur les dites pièces et sur les dessins ci-dessus.

"NANCY-ÉCOSSAISE"

Cuisinières fonte décorée - Foyer mixte

La dégr. nouveau de cette nouvelle série de cuisinières la rend particulièrement séduisante.

Entièrement en fonte, le dessus mobile et poli est à 4 trous munis de tampons et joints "standard". Le foyer est mixte et rétractible. - La porte de four est **équilibrée**. - A retour de flamme, le four et l'étove sont chauffés par la circulation de la flamme, une clé permet d'obtenir à volonté le tirage direct. - La base mobile peut se placer à volonté dessus, au milieu, ou derrière. - Chaque cuisinière est livrée avec une mitre à clé ainsi qu'un robinet à pression, modèle perfectionné. - La chaudière se démonte sans qu'il soit nécessaire de dévisser le robinet.



Se livrent seulement dans la disposition suivante :

DISPOSITION III. — Façade et côtés complètement émaillés, poignées, boutons charnières nickelés.

Moyennant supplément, ces cuisinières peuvent être livrées avec barre avant nickelée ou barre circulaire bi-métal inaltérable au lieu de galeries de côtés.

Numéros		5301	5303	Numéros		5301	5303
Largueur du dessus sans galeries	0.830	0.910	Largueur	0.830	0.830	0.830	0.830
Largueur du dessus avec galeries	0.910	1.030	Etove Hauteur	0.480	0.585	0.480	0.585
Profondeur	0.565	0.715	Profondeur	0.480	0.585	0.480	0.585
Hauteur	0.860	0.955	Diamètre de la mitre	0.430	0.448	0.430	0.448
Poids	Largueur	0.130	0.150	Circonférence de la chaudière	11.100	12.100	12.100
	Hauteur	0.310	0.450	Poids à l'expédition	300 k.	330 k.	
	Profondeur	0.480	0.585				

Ces cuisinières ne se font qu'avec foyer à gauche.

Elles peuvent se livrer dans les teintes suivantes : Vert, bleu, gris, acajou, aubergine, caeter.

Cuisinières "NANCY-ÉCOSSAISE" n° 5301 et 5303

PIÈCES DÉTACHÉES

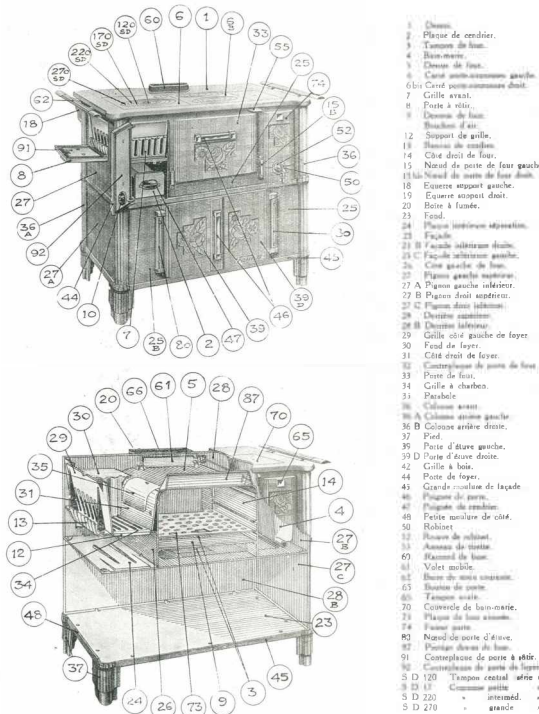

Pour faciliter le remplacement des pièces de rechange, prière de toujours bien indiquer les numéros portés sur les dites pièces et sur les dessins ci-dessus.



APPAREILS DE CUISINE

Cuisinières tôle et fonte

Réchauds à Gaz

Pour les Cuisinières, qui n'étant plus de
vente courante, ont été retirées de notre
catalogue, NOUS ASSURONS TOUJOURS la
fourniture des pièces de rechange

Faunus

hermine

Cuisinières à étuve - Foyer mixte ou foyer houille

Corps acier émaillé blanc uni. - Portes de four et d'étuve embouties équilibrées. - Retour de flamme. - Prise d'air à glissières. - Dessus meulé et poli. - Ronds et tampons "standard". - Robinet à pression. - Buse ovale. - Mître à clé.



Avec supplément peuvent être livrées avec barre circulaire bi-métal inaltérable. Sans supplément avec colonnes bi-métal inaltérable. Peuvent être également livrées sans chaudière (voir tarif).

Numéros				Numéros						
	40	405	41	418		40	405	41	418	
Largeur du dessus	0.600	0.650	0.750	0.800	Étude	Largeur	0.260	0.260	0.315	0.315
Profondeur du dessus	0.500	0.500	0.500	0.500		Profondeur	0.470	0.470	0.470	0.470
Hauteur	0.800	0.800	0.800	0.800	Hauteur	0.160	0.160	0.160	0.160	
Four	Largeur	0.260	0.260	0.315	Cont. de la chaudière	51	51	61	61	
	Profondeur	0.380	0.380	0.380	0.380	Diamètre de la buse	0.125	0.125	0.132	0.132
Ces cuisinières ne se font qu'avec foyer à gauche.						Poids à l'expédition	95 k.	95 k.	110 k.	110 k.

NOTA. — Nous recommandons de toujours préciser à la commande la nature du foyer. Sans indications nous livrons d'office foyer mixte.



"NOVALEX"

Cuisinières tôle et fonte à étuve - Foyer mixte ou foyer houille A corps profond

Le corps est en forte tôle d'acier. Le dessus, muni de ronds et de tampons "standard", est meulé et poli. Sauf avis contraire les cuisinières de cette série sont toujours livrées avec foyer mixte. — A la demande elles peuvent être livrées aux mêmes conditions avec foyer ovale à houille ou à pétrole.

Le côté droit de foyer rayonne dans le four lequel a une plaque à glissières. - Les portes de four et d'étuve à poignées porcelaine sont ouvrantes de gauche à droite. — A retour de flamme, le four et l'étuve sont chauffés par la circulation de la flamme ; une clé permet d'obtenir le tirage direct. — La buse ovale mobile peut se placer soit au milieu, soit à droite. — Elles sont toujours livrées avec mître à clé.



Se livrent seulement dans la disposition suivante :

DISPOSITION III. — Façade et côtés fonte émaillée, nus de portes, poignées porcelaine, boutons nickelés. Moyennant supplément, ces cuisinières peuvent être livrées avec barre circulaire bi-métal inaltérable, chaudière à panache, robinet à pression perfectionnés. Sauf avis contraire sont toujours livrées avec barre avant nickelée.

Numéros	2704		2804		Numéros	2704		2804	
Largeur du dessus	0.700	0.800	Diamètre de la mître	0.152	0.152	Four	Largeur	0.300	0.350
Largeur du dessus et compris les barres	0.850	0.940	Profondeur	0.400	0.410		Profondeur	0.400	0.410
Profondeur du dessus	0.520	0.530	Hauteur	0.240	0.240	Hauteur	0.240	0.240	
Prof. totale du dessus et compris la barette et les barres	0.650	0.660	Étude	0.300	0.350	Largeur	0.300	0.350	
Hauteur	0.800	0.800	Hauteur	0.465	0.475	Profondeur	0.465	0.475	
Contenance de la chaudière	61.25	81.25	Poids à l'expédition	120 kgs	130 kgs	Hauteur	0.190	0.190	

Ces cuisinières ne se font qu'avec foyer à gauche et chaudière à niveau.

Elles peuvent être livrées dans les teintes suivantes : Vert, bleu, gris, acajou, aubergine.

NOTA. — Nous recommandons de toujours préciser à la commande la nature du foyer. Sans indications nous livrons d'office foyer mixte.

"MILREX"

Cuisinières tôle et fonte à étuve - Foyer mixte ou foyer houille

Cette nouvelle série de cuisinières se recommande par la nouveauté de son décor et son fini de fabrication.

Le corps est en forte tôle d'acier. Le dessus, muni de ronds et de tampons "standard", est menlé et poli. Sauf avis contraire elles sont toujours livrées avec foyer mixte. - A la demande elles peuvent être livrées aux mêmes conditions avec foyer ovale à houille ou pipe.

Le côté droit de foyer rayonne dans le four dont la porte est équilibrée. - A retour de flamme, le four et l'étuve sont chauffés par la circulation de la flamme ; une clé permet d'obtenir le tirage direct. - La buse ovale mobile peut se placer soit au milieu, soit à droite. - Elles sont toujours livrées avec mitre à clé.



Se livrent seulement dans les dispositions suivantes, à spécifier à la commande :

DISPOSITION III. — Façade et côtés fonte émaillée, nœuds de portes, poignées, boutons nickelés.

DISPOSITION IV. — Façade fonte émaillée, côtés tôle, nœuds de portes, poignées, boutons nickelés.

Moyennant supplément, ces cuisinières peuvent être livrées avec barre circulaire bi-métal inaltérable, chaudière à panache, robinet à pression modèle perfectionné.

Sauf avis contraire sont toujours livrées avec barre avant nickelée.

Numéros			5770	5780	Numéros			5770	5780
Largeur du dessus	0.700	0.800			Hauteur du four	0.240	0.240		
Profondeur du dessus	0.500	0.530				Largeur	0.285	0.345	
Hauteur	0.790	0.790			Étuve } Hauteur	0.455	0.485		
Contenance de la chaudière	61.500	81.400				Profondeur	0.195	0.195	
Four } Diamètre de la mitre	0.132	0.132			— Poids à l'expédition (côtés tôle)	105 kgs	115 kgs		
	Largeur	0.285	0.345			(côté fonte)	120 kgs	130 kgs	
Profondeur	0.455	0.485							

Ces cuisinières ne se font qu'avec foyer à gauche.

Elles peuvent être livrées dans les teintes suivantes : Vert, bleu, gris, acajou, aubergine, castor.

NOTA. — Nous recommandons de toujours préciser à la commande la nature du foyer. Sans indications nous livrons d'office foyer mixte.

"ALHAMBRA"

Cuisinières tôle et fonte à étuve · Foyer mixte ou foyer houille

Le corps de ces cuisinières est en forte tôle d'acier. Le dessus, muni de tampons et de ronds "standard" est meule et poli.

Sauf avis contraire elles sont toujours livrées avec foyer mixte. - À la demande elles peuvent être livrées aux mêmes conditions avec foyer ovale à houille en une pièce.

Le côté droit de foyer rayonne dans le four dont la porte est équilibrée. A retour de flamme, le four et l'étuve sont chauffés par la circulation de la flamme ; une clé permet d'obtenir le tirage direct. La base ovale mobile peut se placer soit au milieu, soit à droite. Elles sont livrées avec mitre à clé.



Se trouvent également dans les dispositions suivantes, à spécifier à la commande :

DISPOSITION III. — Façade et côtés fonte émaillée, nœuds de portes, poignées, boutons nickelés, robinet à pression modèle ordinaire.

DISPOSITION IV. — Façade fonte émaillée, côtés tôle, nœuds de portes, poignées, boutons nickelés, robinet à pression modèle ordinaire.

Moyennant supplément, ces cuisinières peuvent être livrées avec barre circulaire bi-métal inaltérable, robinet à pression modèle perfectionné. Se livrent toujours avec barre avant émaillée.

Numéros ...	7703	7803	7903	Numéros ...	7703	7803	7903
Largeur de dessus ...	0.750	0.800	0.800	Hauteur ...	0.825	0.875	0.940
Profondeur de dessus ...	0.500	0.530	0.560	Largeur ...	0.950	0.940	0.900
Hauteur ...	0.790	0.790	0.790	Étuve Profondeur ...	0.255	0.485	0.500
Cont. de la chaudière ...	6 l.	11.400	13 litres	Hauteur ...	0.190	0.190	0.190
Diamètre de la mitre ...	0.130	0.130	0.130	Pds. à l'exp. (côt. tôle)	100 kgs	110 kgs	125 kgs
Pds. : Largeur ...	0.380	0.340	0.400	— (côt. fonte)	120 kgs	130 kgs	150 kgs
Profondeur ...	0.400	0.400	0.500				

Ces cuisinières ne se font qu'avec foyer à gauche et chaudière à niveau.

Elles peuvent être livrées dans les teintes suivantes : Vert, bleu, gris, acajou, aubergine.

NOTA. — Nous recommandons de toujours préciser à la commande la nature du foyer. Sans indications nous livrons d'office foyer mixte.

"FAUNA"

Cuisinières tôle et fonte à étuve - Foyer mixte ou foyer houille

La construction de ces cuisinières a été particulièrement soignée : le corps est en forte tôle d'acier, le dessus muni de tampons et de ronds "standard" est meulé et poli.

Sauf avis contraire elles sont toujours livrées avec foyer mixte. - A la demande elles peuvent être livrées, aux mêmes conditions avec foyer ovale à houille ou à pétrole.

Le côté droit de foyer rayonne dans le four dont la partie est équilibrée. - A retour de flamme, le four et l'étuve sont chauffés par la circulation de la flamme : une clé permet d'obtenir un tirage direct. - La base ovale mobile peut se placer soit au milieu, soit à droite. - Elles se livrent toujours avec mitre à clé.



Se livrent seulement dans les dispositions suivantes :

DISPOSITION III. — Facade et côtés fonte émaillée, nœuds de portes, poignées, boutons nickelés, robinet à pression modèle ordinaire.

DISPOSITION IV. — Facade fonte émaillée, côtés tôle, nœuds de portes, poignées, boutons nickelés, robinet à pression modèle ordinaire.

Moyennant supplément, ces cuisinières peuvent être livrées avec barre circulaire bi-métal inaltérable, chaudière à panache, robinet à pression modèle perfectionné.

Sauf avis contraire sont livrées avec barre avant nickelée.

Numéros.....		770	780	Numéros.....		770	780
Largeur du dessus.....	0.700	0.800	Hauteur du four.....	0.540	0.800		
Profondeur du dessus.....	0.500	0.530	Largeur.....	0.540	0.530	0.240	0.240
Hauteur.....	0.750	0.750	Étuve Profondeur.....	0.465	0.465	0.465	0.465
Contenance de la chaudière.....	61.000	81.400	Hauteur.....	0.595	0.595	0.595	0.595
Diamètre de la mitre.....	0.150	0.130	Poids à l'expédition (côtés tôle).....	105 kgs	115 kgs	115 kgs	115 kgs
Four : Largeur.....	0.385	0.340	(côtés fonte).....	120 kgs	130 kgs	130 kgs	130 kgs
Profondeur.....	0.465	0.485					

Ces cuisinières se so font qu'avec foyer à gauche.

Elles peuvent être livrées dans les teintes suivantes : Vert, bleu, gris, acajou, aubergine.

NOTA. — Nous recommandons de toujours préciser à la commande la nature du foyer. Sans indications nous livrons d'office foyer mixte.

CUISINIÈRES TOLE ET FONTE

“ FAUNA ”, “ ALHAMBRA ” et “ MILREX ”

PIÈCES DÉTACHÉES

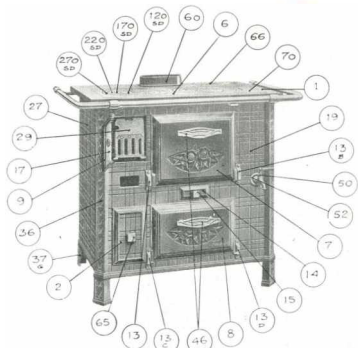

- 1 Dessus
- 2 Plaque de cendrier.
- 3 Tampon mobile.
- 4 Bain-marie.
- 5 Dessus de four.
- 6 Carré porte-couronnes.
- 7 Porte de four.
- 8 Porte d'étape.
- 9 Porte de foyer.
- 10 Grille avant.
- 11 Cadre support de tampon.
- 13 Nœud de pivotage G. de porte de four.
- 13 n " " D.
- 13 c " " G. de porte d'étape.
- 13 n " " D.
- 14 Trappe de ramonage.
- 15 Bouton de trappe.
- 17 Contreplaque de porte de foyer.

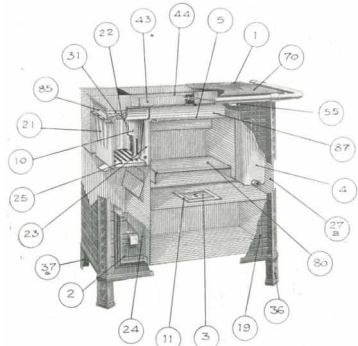

- 19
- 15 n
- 50
- 52
- 7
- 14
- 15
- 65
- 13
- 13 c
- 46
- 8
- 13 p
- 27
- 27 n
- 29
- 30
- 31
- 32
- 33
- 34
- 36
- 37 n
- 37 n
- 43
- 44
- 5
- 1
- 70
- 55
- 87
- 10
- 25
- 4
- 27 a
- 80
- 2
- 24
- 11
- 3
- 19
- 36
- 31
- 22
- 43
- 44
- 5
- 1
- 70
- 85
- 21
- 10
- 25
- 23
- 37
- 2
- 24
- 11
- 3
- 19
- 36
- 21
- 48
- 49
- 50
- 53
- 55
- 60
- 63
- 65
- 66
- 70
- 74
- 80
- 85
- 87
- SD 130
- SD 170
- SD 230
- SD 270

Pour faciliter le remplacement des pièces de rechange, prière de toujours bien indiquer les numéros portés sur les dites pièces et sur les dessins ci-dessus.

"MASSILIA"

Cuisinière tôle et fonte à étuve - Foyer mixte.



Malgré son encombrement réduit, cette cuisinière possède un grand four. Son corps est en fonte tôle d'acier, le dessus est meulé et poli, les tampons et les ronds sont du type "standard". Le foyer est mixte, son côté droit rayonne dans le four, dont la porte est équilibrée.

A retour de flamme, le four et l'étuve sont chauffés par la circulation de la flamme, une clé permet d'obtenir le tirage direct. La buse ovale est placée sur le dessus à droite.



Se livre seulement dans les dispositions suivantes, à spécifier à la commande :

DISPOSITION III. — Façade et côtés fonte émaillée, nœuds de portes, poignées, boutons nickelés.
DISPOSITION IV. — Façade fonte émaillée, côtés tôle, nœuds de portes, poignées, boutons nickelés.

A la demande et moyennant supplément, cette cuisinière peut être également livrée avec dessus de 0^m65 (n^o 763).
Moyennant suppl. cette cuisinière peut être livrée avec barre circulaire chaudière à paucasse, robinet à pression.
Sauf avis contraire est livrée avec barre avant nickelée.

	N ^o 760		N ^o 760
Largueur du dessus.....	0.300	Hauteur du four.....	0.340
Profondeur du dessus.....	0.300	Etuve Largeur.....	0.370
Hauteur.....	0.800	Profondeur.....	0.465
Contenance de la chaudière.....	4 l. 000	Hauteur.....	0.325
Diamètre de la mitre.....	0.133	Poids à l'expédition (côté tôle)	95 kgs
Pour : Largeur.....	0.370	(côté fonte)	110 kgs
Profondeur.....	0.465		

Cette cuisinière ne se fait qu'avec foyer à gauche.
Elle peut être livrée dans les teintes suivantes : Vert, bleu, gris, arajou, anbergine.

Cuisinière tôle et fonte "MASSILIA"

PIÈCES DÉTACHÉES

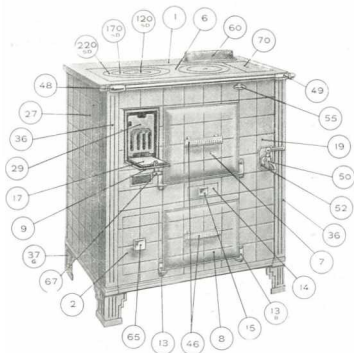

- 1 Dessus.
- 2 Plaque de cendrier.
- 3 Tampon mobile d'étau.
- 4 Bain-marie.
- 5 Dessus de four.
- 6 Carré porte-couronnes.
- 7 Porte de four.
- 8 Porte d'étuve.
- 9 Porte de foyer.
- 10 Grille avant.
- 11 Cadre support de tampon.
- 12 Support de grille à bois.
- 13 Nœud de pivotage gauche.
- 13 Nœud de pivotage droit.
- 14 Trappe de ramonage.
- 15 Bouton de trappe.
- 17 Contreplaque de porte de foyer.
- 18 Facade.

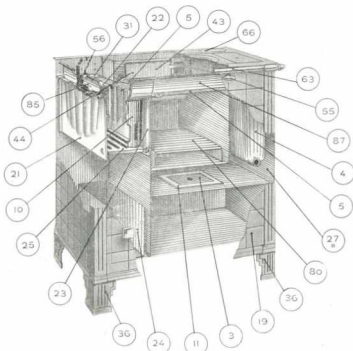

- 22 Côté gauche de foyer.
- 23 Fond de foyer.
- 23 Côté droit de foyer.
- 24 Tâlerie de cendrier.
- 25 Grille à charbon.
- 27 Pignon gauche.
- 27 Pignon droit.
- 28 Grille abattante.
- 30 Grille à bois.
- 31 Fond de foyer à bois.
- 36 Colonne avant.
- 37 Pied arrière gauche.
- 37 Pied arrière droit.
- 43 Valet mobile.
- 44 Encadrement de volet.
- 46 Poignée.
- 48 Support gauche de main-courante.
- 49 Support droit de main-courante.
- 50 Robinet.
- 55 Anneau de trottete.
- 56 Plaque horizontale de fond de foyer.
- 60 Raccord de buse.
- 63 Barre main-courante.
- 65 Bouton porte cendrier.
- 66 Tampon ovale.
- 68 Bouton de porte de foyer.
- 70 Convercle de bain-marie.
- 80 Plaque de four tôle.
- 86 Protège pignon.
- 87 Protège dessus de four.

- SD 130 Tampon central. Série standard.
- SD 170 Couronne petite. *
- SD 230 Couronne interméd. *

Pour faciliter le remplacement des pièces de rechange, prière de toujours bien indiquer les numéros portés sur les dites pièces et sur les dessins ci-dessus.

"LUGDUNA"

Cuisinière tôle et fonte à étuve - Foyer mixte ou foyer bouille

Cette cuisinière, d'encombrement réduit, comporte cependant un four de dimensions normales. Son corps est en forte tôle d'acier, son dessus est livré meulé et poli, sa porte de four est équilibrée. A retour de flamme, le four et l'étuve sont chauffés par la circulation de la flamme. Une clef permet d'obtenir à volonté le tirage direct. **Buse ovale.** Un bout de tuyau à clé est livré avec chaque cuisinière.



Se livre seulement dans les dispositions suivantes :

DISPOSITION III. — Façade et côtés fonte émaillée, nœuds de portes, poignées, boutons nickelés.

DISPOSITION IV. — Façade fonte émaillée, côtés tôle, nœuds de portes, poignées, boutons nickelés.

A la demande et moyennant supplément, cette cuisinière peut être livrée avec dessus de 0.65 (N° 865).

Moyennant supplément, cette cuisinière peut également être livrée, à la demande, avec barre circulaire nickelée, chaudière à panache, robinet à pression.

Sauf avis contraire, est livrée avec barre avant nickelée, chaudière à niveau et foyer mixte.

A la demande et sans supplément, peut être livrée avec foyer bouille une pièce.

Numéro..... 861		Numéro..... 861	
Largeur du dessus.....	0.600	Hauteur du four.....	0.250
Profondeur du dessus.....	0.500	Étuve / Largeur.....	0.245
Hauteur.....	0.800	Profondeur.....	0.450
Contenance de la chaudière.....	2 litres	Hauteur.....	0.180
Diamètre de la mitre.....	0.125	Poids à l'exécution (côtés tôle).....	95 kgs
Foyer : Largeur.....	0.245	(côtés fonte).....	115 kgs
Profondeur.....	0.450		

Cette cuisinière se se fait qu'avec foyer à gâchette.

Elle peut être livrée dans les teintes suivantes : Noir, bleu, gris, orange, sautoir, rouge.

NOTA. — Nous recommandons de toujours préciser à la commande la nature du foyer. Sans indications nous livrons d'office foyer mixte.

Cuisinières "LUGDUNA" n° 861 et 865

PIÈCES DÉTACHÉES

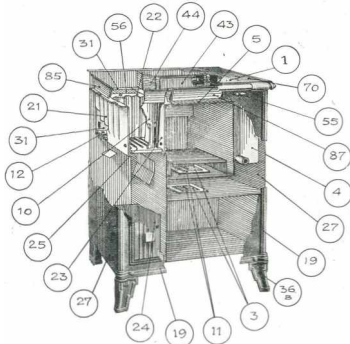
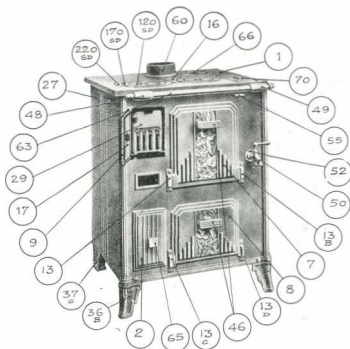

- 1 Dessus.
- 2 Plaque de cendrier.
- 3 Tampon mobile de four et étuve.
- 4 Bain-marie.
- 5 Dessus de four.
- 6 Porte de four.
- 8 Porte d'étuve.
- 9 Porte de foyer.
- 10 Grille avant.
- 11 Cadre support de tampon.
- 12 Support de grille à bois.
- 13 Nœud gauche de porte de four.
- 13 B Nœud droit de porte de four.
- 13 C Nœud gauche de porte d'étuve.
- 13 D Nœud droit de porte d'étuve.
- 16 Coup de feu.
- 17 Contreplaque de porte de foyer.
- 19 Facade.
- 21 Côté gauche de foyer.
- 22 Fond de foyer.
- 23 Côté droit de foyer.
- 24 Tâlerie de cendrier.
- 25 Grille à charbon.
- 27 Pigeon droit et gauche.
- 28 Grille abattante.
- 30 Grille à bois.
- 31 Fond de foyer à bois.
- 32 Contreplaque de porte de four.
- 36 Pied avant gauche en bois.
- 37 C Pied arrière gauche.
- 37 D Pied arrière droit.
- 43 Volet mobile.
- 44 Encadrement de volet.
- 48 Poignée.
- 49 Support gauche de main courante.
- 49 Support droit de main courante.
- 50 Robinet.
- 52 Rosace de robinet.
- 55 Anneau de tircite.
- 56 Plaque horizontale de fond de foyer.
- 60 Raccord de buse.
- 63 Barre de main courante.
- 65 Gros bouton.
- 66 Tampon de buse.
- 70 Couverture de bain-marie.
- 74 Axe à ressort.
- 80 Plaque de four tôle.
- 85 Protège côté.
- 87 Protège dessus de four.
- SD 150 Tampon central (série standard).
- SD 170 Couronne petite
- SD 220 " grande

Pour faciliter le remplacement des pièces de rechange, prière de toujours bien indiquer les numéros portés sur les dites pièces et sur les dessins ci-dessus.

"LUGDUNA"

Cuisinière tôle et fonte à charbonnier, sans chaudière - Foyer houille

Cette cuisinière d'encombrement réduit est à charbonnier et à foyer ovale à houille une pièce. Son corps est en forte tôle d'acier. Son dessus est livré meulé et poli. L'absence de chaudière permet l'équipement de cette cuisinière avec un four de **grande dimension** dont la porte est équilibrée. A retour de flamme, le four est chauffé par la circulation de la flamme, une tirette permet d'obtenir à volonté le tirage direct. Une mitre à clé est livrée avec chaque cuisinière.



Se livre seulement dans les dispositions suivantes, à spécifier à la commande :

DISPOSITION III. — Façade et côtés fonte émaillée, nœuds de portes, poignées, bouton nickelés.

DISPOSITION IV. — Façade fonte émaillée, côtés tôle, nœuds de portes, poignées, bouton nickelés.

A la demande, cette cuisinière peut être livrée avec dessus de n. 60, N° 560. (Voir tarif).

Numéro.....		555	Numéro.....		555
Largeur du dessus.....	0.460		Hauteur du four.....	0.530	
Profondeur du dessus.....	0.460		Châssis / Largeur.....	0.420	
Hauteur.....	0.770		bonnet / Profondeur.....	0.375	
Diamètre de la mitre.....	0.120		bonnet / Hauteur.....	0.180	
Foyer / Largeur.....	0.590		Poids à l'expédition (côtés tôle).....	78 kgs	
Foyer / Profondeur.....	0.420		— (côtés fonte).....	96 kgs	

Cette cuisinière ne se fait qu'avec foyer à gauche.

Elle peut être livrée dans les teintes suivantes : Vert, bleu, gris, azajou, aubergine, castor.

Cuisinières "LUGDUNA" n° 555 et 560

PIÈCES DÉTACHÉES

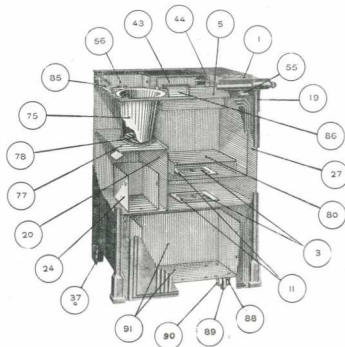
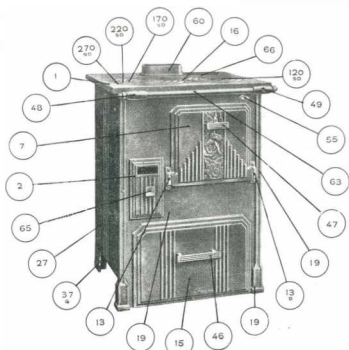

- 1 Dessus.
- 2 Plaque de cendrier.
- 3 Tampon mobile de four et étuve.
- 5 Dessus de four.
- 7 Porte de four.
- 11 Cadre support de tampon.
- 15 Nœud de pivotage gauche.
- 13 Nœud de pivotage droit.
- 16 Charbonnier.
- 10 Coup de feu.
- 19 Facade.
- 20 Côté gauche de four.
- 24 Tôlerie de cendrier.
- 27 Pignon droit et gauche.
- 23 Contreplaque de porte de four.
- 37 c Pied arrière gauche.
- 37 d Pied arrière droit.
- 43 Volet mobile.
- 44 Encadrement de volet.
- 46 Poignée de charbonnier.
- 47 Poignée de porte de four.
- 48 Support gauche de main courante.
- 49 Support droit de main courante.
- 55 Annexe de hotte.
- 56 Plaque verticale de fond de foyer.
- 60 Raccord de base.
- 63 Barre avant de main courante.
- 65 Gros benton.
- 66 Tampon de base.
- 74 Axe à ressort.
- 75 Foyer bouille.
- 77 Support de foyer.
- 78 Grille à charbon.
- 80 Plaque de four tôle.
- 85 Protège pignon.
- 86 Protège dessus de foyer.
- 88 Chape support de galet.
- 89 Galet.
- 90 Chapeau de chape.
- 91 Tôlerie de charbonnier.
- SD 120 Tampon central (acier Standard)
- SD 170 Couronne petite "
- SD 210 " interm. "
- SD 270 " grande "

Pour faciliter le remplacement des pièces de rechange, prière de toujours bien indiquer les numéros portés sur les dites pièces et sur les dessins ci-dessus.

"CARIELLEX"

Cuisinières tôle et fonte à charbonnier - Foyer houille

Cette cuisinière tôle et fonte est à charbonnier et à foyer ovale à houille une pièce. Son corps est en forte tôle d'acier et le dessus est meulé et poli. A retour de flamme, le four dont la porte est *équilibrée* est chauffé par la circulation de la flamme. Une clé permet d'obtenir à volonté le tirage direct.

La buse ovale mobile peut se placer soit au milieu, soit à droite. Elle se livre toujours avec mitre à clé.



Se livrer seulement dans les dispositions suivantes, à spécifier à la commande :

DISPOSITION III. — Façade et côtés fonte émaillée, nœuds de portes, poignées, boutons nickelés.

DISPOSITION IV. — Façade fonte émaillée, côtés tôle, nœuds de portes, poignées, boutons nickelés.

Sauf avis contraire sont livrées avec barre avant nickelée.

Numéros.....			3575	3585	Numéros.....			3575	3585
Largeur du dessus.....	0.780	0.800			Dimensions du charbonnier	Largeur.....	0.480	0.480	
Profondeur du dessus.....	0.490	0.530				Profondeur.....	0.420	0.420	
Hauteur.....	0.780	0.780			Poids à l'expédition (côtés fonte)	Largeur.....	1.20 kgs	1.28 kgs	
Contenance de la chaudière.....	8 l. 400	8 l. 400				Profondeur.....	1.40 kgs	1.48 kgs	
Diamètre de la mitre.....	0.152	0.152							
Four	Largeur.....	0.290	0.360						
	Profondeur.....	0.445	0.470						
	Hauteur.....	0.230	0.260						

Ces cuisinières ne se font qu'avec foyer à gauche et chaudière à niveau.

Elles peuvent être livrées dans les teintes suivantes : Vert, bleu, gris, acajou, aubergine.

Cuisinières " CARELLEX "

PIÈCES DÉTACHÉES

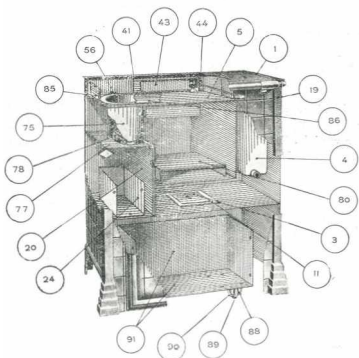
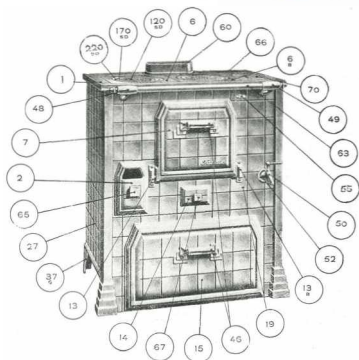

- 1 Dessus.
- 2 Plaque de cendrier.
- 3 Tampon mobile de four ou d'évier.
- 4 Bain-marie.
- 5 Dessus de four.
- 6 Carré porte-couronnes gauche.
- 6a Carré porte-couronnes droit.
- 7 Porte de four.
- 11 Cadre support de tampon.
- 13 Nœud gauche de four.
- 13a Nœud droit de four.
- 14 Trappe de ramonage.
- 15 Charbonnier.
- 19 Volet.
- 20 Côté gauche de four.
- 24 Tôlerie de cendrier.
- 27 Pigeon droit et gauche.
- 32 Contreplaque de porte de four.
- 37a Pied arrière gauche.
- 37b Pied arrière droit.
- 41 Entretoise.
- 43 Volet mobile.
- 44 Encadrement de volet.
- 46 Poignée.
- 48 Support gauche de main courante.
- 49 Support droit de main courante.
- 50 Robinet.
- 52 Rosace de robinet.
- 55 Anneau de tirette.
- 56 Plaque verticale de fond de foyer.
- 6a Raccord de base.
- 63 Barre de main courante de côté.
- 66 Gêne bouton.
- 66 Tampon ovale.
- 67 Petit bouton.
- 70 Couverture de bain-marie.
- 74 Axe à ressort.
- 75 Foyer houille.
- 77 Support de foyer.
- 78 Grille à charbon.
- 8a Plaque de four tôle.
- 85 Protège pigeon.
- 86 Fronton dessus de foyer.
- 88 Chape support de galet.
- 89 Galet.
- 9a Chapeau de chape.
- 91 Tôlerie de charbonnier.
- SD 120 Tampon central (série Standard).
- SD 170 Couronne petite .
- SD 220 " grande .

Pour faciliter le remplacement des pièces de rechange, prière de toujours bien indiquer les numéros portés sur les dites pièces et sur les dessins ci-dessus.

"COQUÉO"

Réchauds à gaz avec four



Notre réchaud n° 240 est à petit four. Notre réchaud n° 245 est à grand four.



Porte de four **équilibrée**. Table chauffante munie de grilles reversibles. Rampe d'alimentation non apparente. Robinetterie cuivre. Cinq feux indépendants et réglables : A droite, brûleur double, à gauche, brûleur simple, au centre : brûleur réversible. Sous le four, rampe à pâtisserie. Plafond rayonnant à pointes en fonte spéciale. Lèche-frite en tôle emboutie et étamée.

Numéros		240	245
Dimensions générales	Largeur de dessus	0.640	0.640
	Profondeur de dessus	0.360	0.360
	Hauteur totale	0.385	0.345
Dimensions utiles	Largeur	0.200	0.200
	Profondeur	0.200	0.300
	Hauteur	0.200	0.260
Poids à l'expédition		33 kgs	38 kgs

NOUVEAUTÉ :

Émail blanc porcelaine. dessous émail noir

Se livrent également dans les teintes suivantes : Vert, bleu, gris, noyau, aubergine.

Réchauds à gaz "COQUËO" n° 240 et 245

PIÈCES DÉTACHÉES

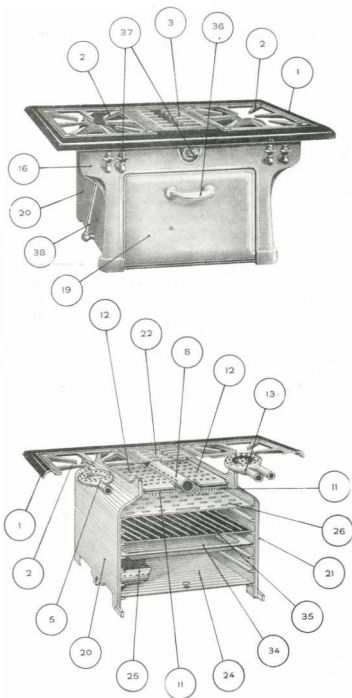

- 1 Dessus.
- 2 Grille reversible.
- 3 Carré central.
- 5 Brûleur simple.
- 8 Brûleur central.
- 11 Plaques à pointes.
- 12 Plaques à trous.
- 13 Brûleur double.
- 16 Façade.
- 19 Porte.
- 20 Côté gauche.
- 21 Côté droit.
- 22 Dessous.
- 24 Fond tôle mobile.
- 25 Brûleur inférieur.
- 26 Plaque de four ajourée.
- 27 Clé.
- 28 Lèche-frite.
- 29 Gril.
- 30 Poignée céramique.
- 31 Rampe principale d'alimentation.
- 32 Rampe de côté.

Pour faciliter le remplacement des pièces de rechange, prière de toujours bien indiquer les numéros portés sur les dites pièces et sur les dessins ci-dessus.

RÉCHAUDS A GAZ SANS FOUR

Fonte émaillée

Modèle carré, un feu, 2 robinets
brûleur une pièce, grille reversible



N° 210

Modèle rectangulaire, deux feux, 3 robinets, brûleurs
une pièce, grilles reversibles



N° 215

Numéros	210	215
Largeur	0.965	0.526
Profondeur	0.300	0.500
Hauteur	0.220	0.180
Poids à l'expédition	5 kgs	8 kgs

TABLETTE EN FONTE POUR RÉCHAUDS

Numéros	Largeur	Profondeur
40	0.480	0.410
45	0.660	0.410
Numéros	Largeur de la tablette	Hauteur
40	0.390	0.470
45	0.390	0.470

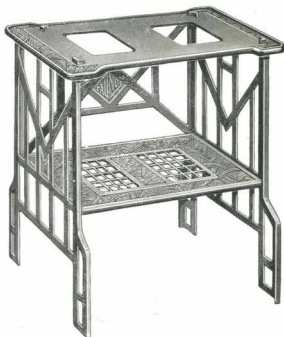

Se font dans les teintes suivantes : Vert, bleu, gris, acajou, aubergine,ivoire.

TABLE DES MATIÈRES

POÊLES A BOIS TOLE ET FONTE

	Pages
N° 25.....	8
N° 24.....	9
N° 21, 22 et 7.....	10

POÊLES A BOIS TOUT FONTE

N° 4 et 6.....	11
"CHRYSIS" n° 12.....	12

POÊLE MIXTE

"ROSE-MARIE" n° 15.....	13
-------------------------	----

CHEMINÉES FIXES

"RÉGENCE" n° 39.....	14
Pièces détachées "RÉGENCE".....	15
"THAIS" et "CLIO" n° 35, 37 et 36.....	16
Pièces détachées "THAIS" et "CLIO".....	17

CHEMINÉES ROULANTES

"SCINTILLA" n° 344 et 384.....	18
Pièces détachées "SCINTILLA".....	19
"JUNON" n° 30 et 32.....	20
Pièces détachées "JUNON".....	21

CALORIFÈRES

"MYRTHIS" n° 61, 62 et 63.....	22
"MIGNON" n° 56, 57 et 58.....	22
Pièces détachées "MYRTHIS", "MIGNON".....	23
"SCYLLEX" n° 70, 71 et 72.....	24
Pièces détachées "SCYLLEX".....	25

CUISINIÈRES TOUT FONTE

"TROIS ÉTOILES" n° 1934 et 1937.....	28
"PARAMOUNT" n° 1024, 1044 et 1074.....	29
"SCALA" n° 104 et 107.....	30
Pièces détachées "PARAMOUNT" et "SCALA".....	31

CUISINIÈRES TOUT FONTE (Suite)

	Pages
"POITOU" n° 2414 et 2415.....	32
Pièces détachées "POITOU".....	33
"REINA" n° 428, 429, 430, 431 et 432.....	34
Pièces détachées "REINA".....	35
"ARGIA" n° 465 et 473.....	36
Pièces détachées "ARGIA".....	37
"FONTALEX" n° 1704 et 1804.....	38
"MILRAY-FONTE" n° 2170 et 2180.....	39
"NOVIA" n° 170 et 180.....	40
Pièces détachées "NOVIA", "FONTALEX" et "MILRAY-FONTE".....	41
"NANCY-ÉCOSSAISE" n° 5301 et 5303.....	42
Pièces détachées "NANCY-ÉCOSSAISE".....	43

CUISINIÈRES TOLE ET FONTE

"HERMINE" n° 40, 405, 41 et 418.....	46
"NOVALEX" n° 2704 et 2804.....	47
"MILREX" n° 5770 et 5780.....	48
"ALHAMBRA" n° 7703, 7803 et 7903.....	49
"FAUNA" n° 770 et 780.....	50
Pièces détachées "MILREX", "FAUNA" et "ALHAMBRA".....	51
"MASSILIA" n° 760.....	52
Pièces détachées "MASSILIA".....	53
"LUGDUNA" à étuve n° 861 et 865.....	54
Pièces détachées "LUGDUNA" à étuve.....	55
"LUGDUNA" à charbonnier n° 555.....	56
Pièces détac. "LUGDUNA" à charbonnier.....	57
"CARELLEX" n° 3575 et 3585.....	58
Pièces détachées "CARELLEX".....	59

RÉCHAUDS A GAZ AVEC FOUR

"COQUÉO" n° 240 et 245.....	60
Pièces détachées "COQUÉO" avec four.....	61

RÉCHAUDS A GAZ SANS FOUR & TABLE POUR RÉCHAUDS

N° 210, 215, 40 et 45.....	62
----------------------------	----

Cuisinières TOLE et FONTE à étuve. MILREX, ALHAMBRA, FAUNA

	Milrex-Fauna-Alhambra		Alhambra
	En 70	En 80	En 90
Disposition III. Façade et côtés émaillés, barre avant nickelée.....	660. »	740. »	860. »
Disposition IV. Façade émaillée, côtés tôle, barre avant nickelée.....	560. »	640. »	780. »
Supplément pour barre circulaire.....	55. »	80. »	70. »
Supplément pour panache nickelé.....	25. »	30. »	35. »

N.-B. — Sauf avis contraire, nos Cuisinières Alhambra se livrent toujours barre avant émaillée.

Cuisinière "NOVALEX" TOLE et FONTE, à étuve, à corps profond

	2704	2804
	Disposition III. Façade et côtés émaillés, barre avant nickelée.....	690. »
Supplément pour barre circulaire bi-métal inaltérable.....	55. »	60. »
Supplément pour panache nickelé.....	25. »	30. »

Cuisinières TOLE et FONTE à étuve

	Massilia		Lugduna	
	En 60	En 65	En 60	En 65
Disposition III. Façade et côtés émaillés.....	630. »	645. »	590. »	605. »
Disposition IV. Façade émail, côtés tôle.....	530. »	545. »	490. »	505. »
Supplément pour barre circulaire bi-métal inaltérable.....	45. »	50. »	45. »	50. »
Supplément pour panache nickelé.....	20. »	25. »	20. »	25. »

Cuisinières TOLE et FONTE à charbonnier

	Carellex		Lugduna	
	3575	3585	555	560
Disposition III. Façade et côtés émaillés.....	695. »	775. »	505. »	520. »
Disposition IV. Façade émaillée, côtés tôle.....	585. »	675. »	415. »	430. »
Supplément pour robinet à pression, modèle ordinaire.....			Frs	12.50
Supplément pour robinet à pression, modèle perfectionné.....			Frs	16.50

Réchauds à gaz "COQUÉO" avec four

Corps émaillé blanc porcelaine - Dessus émaillé noir

	240	245
	Disposition II. Table chauffante, façade émaillée.....	280. »
Disposition III. Table chauffante, façade et côtés émaillés.....	290. »	330. »

RÉCHAUDS A GAZ SANS FOUR

Carré 1 feu n° 210		Rectangulaire 2 feux n° 215	
Fonte minée..... Frs	45. »	Fonte minée..... Frs	80. »
Fonte émaillée..... Frs	58. »	Fonte émaillée..... Frs	98. »

TABLE EN FONTE A ÉTAGÈRE

pour réchauds à gaz

N° 40..... Frs	135. »	N° 46..... Frs	170. »
----------------	--------	----------------	--------

TARIF PIÈCES DÉTACHÉES

Chaudières..... 800. »	les % kgs.	Pièces nick. moins de 1 kg	1100. »	les % kgs.
Pièces de foyer..... 400. »	*	Pièces nick. plus de 1 kg	1000. »	*
Pièces de fonte brute..... 550. »	*	Robinet ordinaire.....	15. »	la pièce
Pièces fonte meul. et pol. 650. »	*	Robinet à pression ordin.	22. »	*
Pièces émaillées..... 930. »	*	Robinet à press., perfec.	30. »	*

Ce tarif est soumis à nos conditions générales de ventes et d'expéditions indiquées à notre album n° 10



Compte Chèques Postaux :
— PARIS 562.90 —
Reg. du C. Sédas 4.734

Faunus

Adresse Télégraphique
FAUNUS-DONCHERY
— Téléphone N° 4 —

Capital : 3.750.000 Francs

Siège Social et Usines : DONCHERY (Ardennes) — Salle d'Échantillons : 3, Cité Magenta, PARIS - Tél. Botzaris 40-19

PRIX COURANT - Janvier 1934

Ce Prix Courant annule les précédents

POÊLES A BOIS

Tôle et fonte

N° 25	"Avia" Dôme, façade, côtés fonte émaillée	Frs	195	»
N° 24	"Domino" Dôme, façade, côtés et pieds fonte émaillée, dessus dôme nick. mat.	Frs	195	»
N° 21	Dôme, façade, côtés et pieds en fonte émaillée	Frs	185	»
N° 22	Dôme, façade, pieds avant en fonte émaillée, côtés, pieds arrière fonte noire non émaillée	Frs	170	»
N° 7	Dôme, façade, côtés et pieds en fonte émaillée	Frs	225	»
Tout fonte				
N° 4	Dôme, façade, côtés et pieds fonte émaillée, garnitures nickelées	Frs	285	»
N° 12	"Chrysa" Dôme, façade, côtés et pieds fonte émaillée, garnitures nickelées ..	Frs	280	»
N° 6	Même construction que l'appareil N° 4 mais avec four	Frs	370	»
	Suppl. pour bout de tuyau	Frs	3	»
	Suppl. pour tôle extensible	Frs	7	»

Poêle mixte "ROSE-MARIE"

Marche au bois ou au charbon sans transformation

Entièrement en fonte

N° 15	Dôme, façade, côtés, pieds fonte émaillée, garnitures nickelées	Frs	295	»
	Suppl. pour bout de tuyau	Frs	3	»
	Suppl. pour tôle extensible	Frs	7	»

Plaques isolatrices fonte émaillée

pour les N°s 21 et 22 (0.50x0.396)	Frs	45	»
pour les N°s 4, 6, 7, 12 et 15 (0.510x0.370)	Frs	55	»

CHEMINÉES

Fixes à feu visible et continu

		Fonte émaillée Wagnonville 8	Fonte émaillée garniture nickelée Wagnonville 8
"Clio" N° 36	Frs	285	305
"Thais" N° 35	Frs	285	305
"Thais" N° 37	Frs	385	405
"Régence" N° 39	Frs	295	315
Suppl. pour bout de tuyau	Frs	3	7
		Suppl. pour tôle extensible	Frs 7

Cheminées roulantes

		Fonte mixte Wagnonville 8	Fonte mixte garniture nickelée Wagnonville 8	Fonte émaillée Wagnonville 8	Fonte émaillée garniture nickelée Wagnonville 8
"Scatilla" N° 344	Frs	325	340	365	385
"Scatilla" N° 384	Frs	455	485	505	525
"Junon" N° 30	Frs	455	485	505	525
"Junon" N° 32	Frs	835	865	900	930

Supplément pour tôle extensible percée pour buse ovale

Frs 8 »

Calorifères cylindriques " SCYLLEX "

	704	714	724
Email noir.....	215. »	245. »	295. »
Email céramique.....	225. »	255. »	305. »
Supplément pour porte nickelée..... Frs	15	Supplément pour dôme nickelé..... Frs	15

CALORIFÈRES CARRÉS ÉMAILLÉS

	Fonte minée	Fonte minée émaillée	Fonte émaillée	Fonte émaillée nickelée
	Disposition A	Disposition A/B	Disposition B	Disposition B
* Mignen * } N ^o 56 ou 61.....	200. »	225. »	295. »	330. »
ou } 57 ou 62.....	265. »	290. »	360. »	395. »
* Myrthis * } 58 ou 63.....	325. »	350. »	420. »	455. »
Suppl. pour bout de tuyau..... Frs	3. »	Suppl. pour tôle extensible..... Frs	7. »	

Cuisinières " POITOU " sans étuve

Entièrement en fonte

	2414	2415
Disposition I. Fonte minée.....	480. »	470. »
Disposition II. Façade émaillée.....	480. »	520. »
Disposition III. Façade et côtés émaillés.....	515. »	555. »
Supplément pour barre avant nickelée, au lieu de galeries de côtés.....	15. »	15. »
Barre circulaire nickelée.....	55. »	55. »
Diminution pour pot à houille (sans porte à rôtir de côtés).....	15. »	15. »

Cuisinières fonte " PARAMOUNT "

	1024	1044	1074
Disposition III. Façade et côtés émaillés, foyer mixte.....	575. »	600. »	720. »
Suppléments pour :			
Barre avant nickelée au lieu de galeries de côtés.....	15. »	15. »	20. »
Barre circulaire bi-métal inaltérable.....	55. »	55. »	60. »
Diminution pour pot à houille (sans porte à rôtir de côté).....	15. »	15. »	15. »
pour livraison sans chaudière.....	40. »	50. »	50. »
Supplément pour bout de tuyau à clé.....	15. »	15. »	15. »

Cuisinières " SCALA "

Entièrement en fonte

	104	107
Disposition III. Façade et côtés émaillés, foyer mixte.....	600. »	720. »
Supplément pour barre avant nickelée au lieu de galeries de côtés.....	15. »	20. »
Supplément pour barre circulaire bi-métal inaltérable.....	55. »	60. »
Diminution pour pot à houille (sans porte à rôtir de côtés).....	15. »	15. »
pour livraison sans chaudière.....	50. »	50. »

Cuisinières ★★★ (trois étoiles)

Entièrement en fonte

	1934	1937
Disposition III. Façade et côtés émaillés, foyer mixte.....	620. »	740. »
Suppléments pour :		
Barre avant nickelée au lieu de galerie de côté.....	15. »	20. »
Barre circulaire bi-métal inaltérable.....	55. »	60. »
Diminution pour pot à houille sans porte à rôtir.....	15. »	15. »
Diminution pour livraison sans chaudière.....	50. »	50. »

Cuisinières "REINA" entièrement en fonte



	sans chaudière					avec chaudière	
	428	429	430	431	432	1430	1431
Disposit. I. Fonte minée.....	180 »	220 »	300 »	350 »	395 »	370 »	420 »
Disposit. II. Façade émaillée.....	205 »	250 »	345 »	395 »	440 »	415 »	465 »
Disposit. III. Faç. et côtés émaillés.....	225 »	275 »	375 »	425 »	470 »	445 »	495 »
Suppléments pour :							
Barre av. nickelée au lieu de gal. dec.			15 »	15 »	15 »	15 »	15 »
Barre circulaire.....			45 »	50 »	55 »	45 »	50 »
Dessus poli.....	10 »	10 »	»	»	»	»	»
Diminution pour :							
Dessus non poli.....	»	»	8 »	8 »	8 »	8 »	8 »

Les cuisinières "Reina", 428 et 429, sont toujours livrées sans galeries de côtés et dessus non polis.

Cuisinières "ARGIA"

Entièrement en fonte

	466	473
Disposition I. Fonte minée.....	285 »	340 »
Disposition II. Façade émaillée.....	320 »	380 »
Disposition III. Façade et côtés émaillés.....	355 »	420 »
Supplément pour :		
Barre avant nickelée au lieu de galeries de côtés.....	15 »	15 »
Barre circulaire nickelée au lieu de galeries de côtés.....	50 »	55 »
Bout de tuyau à clé.....	10 »	10 »
Diminution pour livraison sans chaudière.....	80 »	35 »

Cuisinières "FONTALEX" à étuve,

"NOVIA" et "MILRAY-FONTE"

Entièrement en fonte

	Fontalex		Novia et Milray-Fonte	
	1704	1804	En 70	En 80
Disposition III. Façade et côtés émaillés.....	745 »	855 »	795 »	935 »
Supplément pour :				
Barre circulaire nickelée.....	55 »	60 »	55 »	60 »

Cuisinières "NANCY-ÉCOSSAISE"

Entièrement en fonte

	5301	5305
Disposition III. Façade et côtés émaillés.....	995 »	1.130 »
Supplément pour barre avant nickelée au lieu de galeries de côtés.....	20 »	25 »
Supplément pour barre circulaire bi-métal inaltérable.....	60 »	70 »

Cuisinières "HERMINE" à étuve

En tôle d'acier émaillée blanc

	40	405	41	418
Façade et côtés émaillés, colonnes émaillées ou bi-métal inaltérable.....	630 »	645 »	715 »	785 »
Supplément pour garnitures chromées.....	30 »	30 »	30 »	30 »
Supplément pour barre circulaire bi-métal.....	45 »	50 »	55 »	60 »



Nous sommes heureux d'informer
notre clientèle, que nous pouvons livrer
nos cuisinières *** (3 étoiles) et
Paramount avec *dessus émaille granité*
et intérieur de four *émaille granité*.

Supplément { Dessus **40** frs.
 { Dessus et Four **55** " "

Cuisinières tôle et fonte à étuve "ALHAMBRA"

	7703	7803	7903
Disposition III. Façade et côtés émaillés, barre avant émail	660. »	740. »	860. »
Disposition IV. Façade émaillée, côtés tôle, barre avant émail	560. »	640. »	760. »
Supplément pour barre circulaire.....	60. »	65. »	70. »

A la demande peut se livrer avec barre avant nickelée (nous consulter).

Cuisinières TOLE et FONTE à étuve

	Rozy-Fauns-Milray		Mazilia		Lugduna	
	En 70	En 80	En 60	En 65	En 60	En 65
Disposition III. Façade et côtés émaillés.....	690. »	770. »	630. »	645. »	590. »	615. »
Disposition IV. Façade émail, côtés tôle.....	590. »	670. »	530. »	545. »	490. »	515. »
Supplément pour barre circulaire nickelée.....	60. »	65. »	55. »	60. »	55. »	60. »
Supplément pour panache nickelé.....	25. »	30. »	20. »	25. »	20. »	25. »

Cuisinières TOLE et FONTE à charbonnier

	Carella		Lugduna	
	1575 A	555	560	
Disposition III. Façade et côtés émaillés.....	695. »	505. »	520. »	
Disposition IV. Façade émaillée, côtés tôle.....	595. »	415. »	430. »	
Supplément pour robinet à pression, modèle ordinaire.....		Frs	12,50	
Supplément pour robinet à pression, modèle perfectionné.....		Frs	16,50	

Réchauds à gaz "COQUÉO" avec four

Corps émaillé blanc porcelaine - Dessus émaillé noir

Disposition II. Table chauffante, façade émaillée.....	290. »	315. »
Disposition III. Table chauffante, façade et côtés émaillés.....	290. »	330. »

RÉCHAUDS A GAZ SANS FOUR

Carré 1 feu n° 210

Rectangulaire 2 feux n° 215

Fonte minée..... Frs 45. » Fonte minée..... Frs 80. »

Fonte émaillée..... Frs 58. » Fonte émaillée..... Frs 98. »

TABLE EN FONTE A ÉTAGÈRE

pour réchauds à gaz

N° 40..... Frs 135. » N° 45..... Frs 170. »

TARIF PIÈCES DÉTACHÉES

Chaudières..... 800. » les % kgs.	Pièces nick. moins de 1 kg 1100. » les % kgs.
Pièces de foyer..... 400. » »	Pièces nick. plus de 1 kg 1000. » »
Pièces de fonte brute..... 550. » »	Robinet ordinaire..... 15. » la pièce
Pièces fonte meul. et pol. 650. » »	Robinet à pression ordina. 22. » »
Pièces émaillées..... 930. » »	Robinet à press., perfec. 30. » »

Ce tarif est soumis à nos conditions générales de ventes et d'expéditions indiquées à notre album n° 9



Compte Chèques Postaux :

— PARIS 56.290 —

Reg. du C. Sedan 4.734

Faunus

Capital : 3.750.000 Francs

Adresse Télégraphique :

FAUNUS-DONCHERY

— Téléphone N° 4 —

Siège Social et Usines : DONCHERY (Ardennes) — Salle d'Échantillons : 3, Cité Magenta, PARIS — Tél. Bolzaris 40.19

PRIX COURANT - Janvier 1933

Ce Prix Courant annule les précédents

POÊLES A BOIS

Tôle et fonte

N° 24 "Demino" Dôme, façade, côtés et pieds fonte émaillée, dessus dôme nick. mat.	Frs	195.
N° 21 Dôme, façade, côtés et pieds en fonte émaillée	Frs	185.
N° 22 Dôme, façade, pieds avants en fonte émaillée, côtés, pieds arrière fonte noire non émaillée	Frs	170.
N° 7 Dôme, façade, côtés et pieds en fonte émaillée	Frs	225.

Tout fonte

N° 4 Dôme, façade, côtés et pieds fonte émaillée, garnitures nickelées	Frs	265.
N° 12 "Chrysalis" Dôme, façade, côtés et pieds fonte émaillée, garnitures nickelées	Frs	280.
N° 6 Même construction que l'appareil N° 4 mais avec four	Frs	370.
Suppl. pour bout de tuyau	Frs	3.
Suppl. pour tôle extensible	Frs	7.

Poêle mixte "ROSE-MARIE"

Marche au bois ou au charbon sans transformation

Entièrement en fonte

N° 15 Dôme, façade, côtés, pieds fonte émaillée, garnitures nickelées	Frs	295.
Suppl. pour bout de tuyau	Frs	3.
Suppl. pour tôle extensible	Frs	7.

Plaques isolatrices fonte émaillée

pour les N° 21 et 25 (0.502X0.396)	Frs	45.
pour les N° 4, 6, 7, 12 et 15 (0.510X0.370)	Frs	55.

CHEMINÉES

Fixes à feu visible et continu

	Ferme émaillée Disposition #	Fonte émaillée Disposition #
"Clio" N° 36	Frs 285.	305.
"Thaïs" N° 35	Frs 285.	305.
"Thaïs" N° 37	Frs 385.	405.
"Régence" N° 39	Frs 295.	315.

Suppl. pour bout de tuyau Frs 3. » Suppl. pour tôle extensible Frs 7. »

Cheminées roulantes

	Fonte fonte Disposition #	Fonte mixte garnitures nickel. Disposition #	Fonte émaillée Disposition #	Fonte émaillée garnitures nickel. Disposition #
"Scintilla" N° 344	Frs 325.	340.	365.	385.
"Scintilla" N° 344	Frs 455.	485.	505.	525.
"Junon" N° 30	Frs 455.	485.	505.	525.
"Junon" N° 32	Frs 835.	865.	900.	930.

Supplément pour tôle extensible prévue pour buse ovale Frs 8. »

Calorifères cylindriques "SCYLLA"

	70	71	72
Email noir.....	215 »	245 »	295 »
Email céramique.....	225 »	255 »	305 »
Supplément pour porte nickelée.....	Frs 15	Supplément pour dôme nickelé.....	Frs 15

CALORIFÈRES CARRÉS ÉMAILLÉS

	Fonte minée	Fonte minée	Fonte émaillée	Fonte émaillée
	Disposition A	Disposition A	Disposition B	Disposition B
Mignon (N°s 56 ou 61.....	200 »	225 »	295 »	330 »
ou (57 ou 62.....	265 »	290 »	360 »	395 »
Myrtilis (58 ou 63.....	325 »	350 »	420 »	455 »
Suppl. pour bout de tuyau.....	Frs 3 »	Suppl. pour tête extensible.....	Frs 7 »	

Cuisinières "POITOU"

Entièrement en fonte

	2414	2415
Disposition I. Fonte minée.....	430 »	470 »
Disposition II. Façade émaillée.....	480 »	520 »
Disposition III. Façade et côtés émaillés.....	515 »	555 »
Supplément pour barre avant nickelée, au lieu de galeries de côtés.....	15 »	15 »
Barre circulaire nickelée.....	55 »	60 »
Diminution pour pot à houille (sans porte à rôtir de côtés).....	15 »	15 »

Cuisinières "MODELIA"

Entièrement en fonte

	1103	1104	1107
Disposition I. Fonte minée.....	495 »	525 »	605 »
Disposition II. Façade émaillée.....	545 »	580 »	665 »
Disposition III. Façade et côtés émaillés.....	585 »	625 »	725 »
Suppléments pour :			
Barre avant nickelée au lieu de galeries de côtés.....	15 »	15 »	20 »
Barre circulaire nickelée.....	55 »	60 »	65 »
Diminution pour pot à houille (sans porte à rôtir de côté).....	15 »	15 »	15 »
— pour livraison sans chaudière.....	40 »	50 »	50 »
Supplément pour bout de tuyau à clé.....	15 »	15 »	15 »

Cuisinières "SCALA"

Entièrement en fonte

	104	107
Disposition I. Fonte minée.....	560 »	650 »
Disposition II. Façade émaillée.....	620 »	715 »
Disposition III. Façade et côtés émaillés.....	670 »	770 »
Supplément pour barre avant nickelée au lieu de galeries de côtés.....	15 »	20 »
Supplément pour barre circulaire nickelée.....	60 »	65 »
Diminution pour pot à houille (sans porte à rôtir de côté).....	15 »	15 »
— pour livraison sans chaudière.....	50 »	50 »

Cuisinières "REINA" entièrement en fonte



	428	429	430	431	432	430	431
Disposit. I. Fonte minée.....	180 »	220 »	300 »	350 »	395 »	370 »	420 »
Disposit. II. Façade émaillée...	205 »	250 »	345 »	395 »	440 »	415 »	485 »
Disposit. III. Faç. et côtés émaillés	225 »	275 »	375 »	425 »	470 »	445 »	495 »
Suppléments pour :							
Barre av. nickelée au lieu de gal. dec.			15 »	15 »	15 »	15 »	15 »
Barre circulaire			55 »	55 »	55 »	55 »	55 »
Dessus poli	10 »	10 »					
Diminution pour :							
Dessus non poli			8 »	8 »	8 »	8 »	8 »

Les cuisinières "Reina", 428 et 429, sont toujours livrées avec galeries de côtés et dessus non polis.

Cuisinières "ARGIA"

Entièrement en fonte

	465	473
Disposition I. Fonte minée	285 »	340 »
Disposition II. Façade émaillée	320 »	380 »
Disposition III. Façade et côtés émaillés	355 »	420 »
Supplément pour :		
Barre avant nickelée au lieu de galeries de côtés	15 »	15 »
Barre circulaire nickelée au lieu de galeries de côtés	80 »	85 »
Bout de tuyau à clé	15 »	15 »
Diminution pour livraison sans chaudière	30 »	35 »

Cuisinières NOVIA, NOVIA-ÉCOSSAISE et MILRAY-FONTE

Entièrement en fonte

	Novia et Novia-Écossaise		Milray-Fonte	
	En 70	En 80	En 70	En 80
Disposition III. Façade et côtés émaillés.....	795 »	935 »	795 »	935 »
Supplément pour :				
Barre circulaire nickelée	65 »	70 »	65 »	70 »

Cuisinières "NANCY-ÉCOSSAISE"

Entièrement en fonte

	530	535
Disposition III. Façade et côtés émaillés.....	995 »	1.130 »
Cuisinières 530 :		
Supplément pour barre avant nickelée au lieu de galeries de côtés.....	Frs 20 »	
Supplément pour barre circulaire nickelée.....	Frs 70 »	
Cuisinières 530 :		
Supplément pour barre avant nickelée au lieu de galeries de côtés.....	Frs 25 »	
Supplément pour barre circulaire nickelée.....	Frs 80 »	

Cuisinières Série de Luxe

Entièrement en fonte

	560	110	18	140
Disposition III. Façade et côtés émaillés.....	990 »	1.045 »	1.190 »	1.430 »
Disposition VI. Façade et côtés émaillés, garn. nick.	960 »	1.075 »	1.220 »	1.460 »
Supplément pour barre circulaire nickelée	60 »	65 »	70 »	75 »
Supplément pour porte foyer micas.....	15 »	15 »	15 »	15 »
Supplément pour bain-marie à panache	25 »	30 »	35 »	40 »